



Byť prvou voľbou

VAGONÁR

7/8
júl/august

2021

Dvojmesačník zamestnancov spoločnosti TATRAVAGÓNKA Poprad • Ročník XX. • vagonar@tatravagonka.sk

- ✓ **NOVINKY NA LINKÁCH**
- ✓ **ŽENY NA HALE PREDAJA VAGÓNOV**
- ✓ **PRÍRASTOK V RODINE
– TATRAVAGÓNKA TLMAČE**



Foto: Robert Vancó



tlačíme
na ekologický
papier

Zans 98 m³ KRÁŠLI NAŠU PREBERACIU KOĽAJ

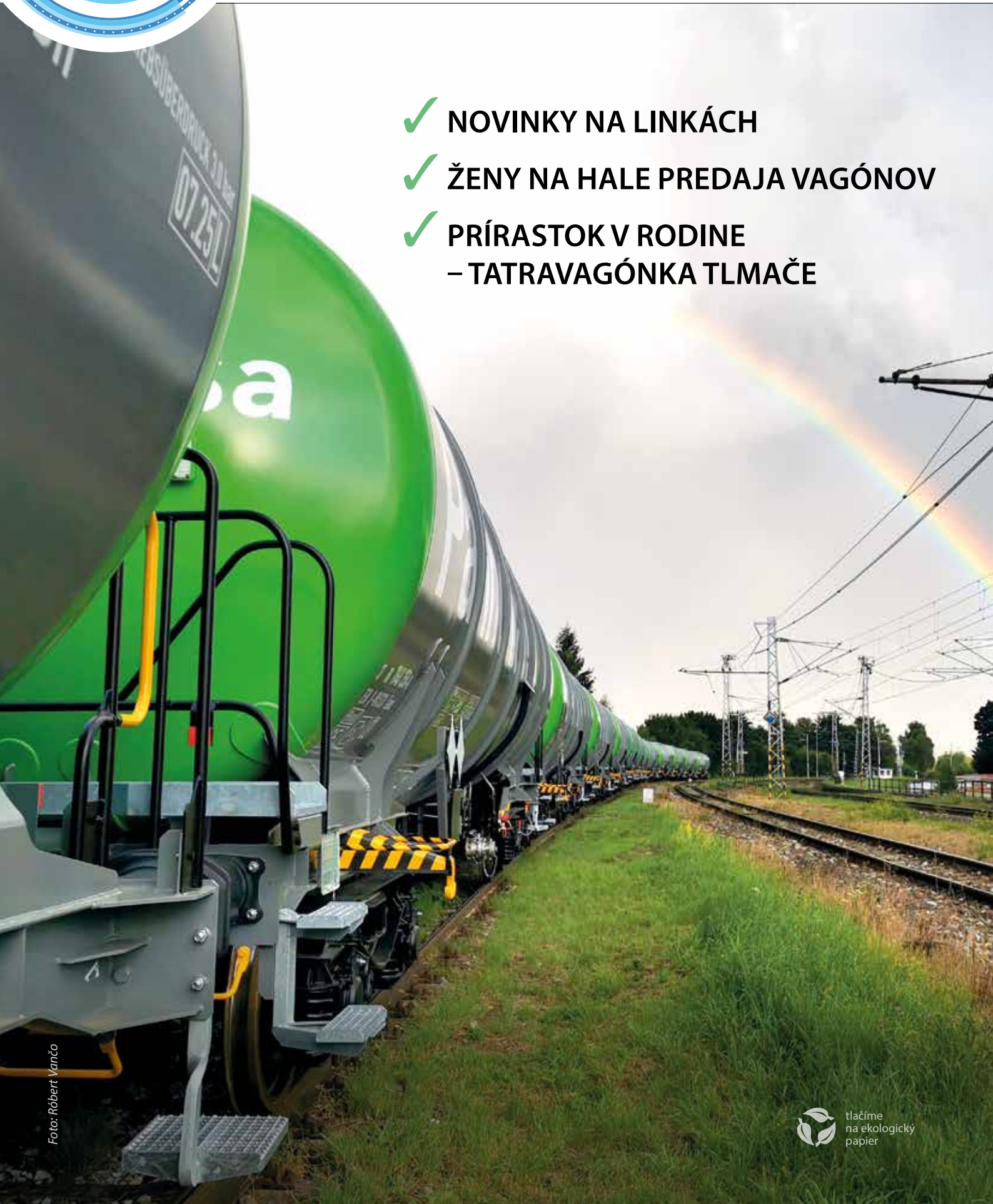

Švajčiarska spoločnosť Wascosa, známa svojimi výraznými farebnými prevedeniami vagónov, rozširuje flotilu svojich cisternových vagónov aj v roku 2021. Pre svojho zákazníka Pannonia Bio nakúpila od spoločnosti TATRAVAGÓNKA bezkostrové cisternové vagóny s objemom 98 m³. Flotila štyridsiaticich vagónov bude slúžiť na prepravu minerálnych olejov z bio-rafinérie. Veľká vďaka za tieto sivo-zelené krásy patrí všetkým zamestnancom, ktorí sa podieľali na výrobe vagónov.

Zans 98 m³

MODALIS Sgnss 60' OPĀŤ V SÉRII



Na BU 04 práve začína výroba 50 vozňov Sgnss 60' pre francúzsku spoločnosť Modalis. Ide o opakovanú výrobu, totožné vozne sme už dodávali v minulom roku. Celému tímu želáme plynulý a bezproblémový priebeh projektu.



Modalis Sgnss 60'

DB CARGO POLSKA PREVERILA PRIPRAVENOSŤ PROJEKTU Sggrs 80'



Sggrs 80'

pojazdu, náteru a kompletného vozňa Sggrs 80' pre DB odhalilo pripravenosť liniek na sériovú produkciu. Nakoľko sa spoločnosť DB Cargo Polska doteraz zaoberala najmä údržbou vagónov, v rámci návštevy prejavili veľký záujem o čo najhlbší pohľad do jednotlivých úkonov a procesov. Množstvo otázok bolo zodpovedaných počas priebehu EMP, a taktiež v rámci prezentovania celkového výrobného procesu vagóna.

Obdobný proces v najbližších dňoch podstúpi ešte BU 13 - výroba 21 ks vozňov Sggrs 90' v Trebišove pre DB Cargo Polska.

Na záverečnom vyhodnotení Sggrs 80' bola s nadšením vyslovená pochvala za vynikajúcu organizáciu jednotlivých aktivít a za odbornosť, profesionálny prístup a ústretovosť zamestnancov TVP. Všetkým patrí ešte raz veľké poďakovanie, spolu určite hravo zvládneme aj ďalších 69 vagónov.



STBP 2 audit na kostre vagóna

Spusteniu série tohto typu vagóna pre DB predchádzalo najskôr preverenie kvality zvarovania zvaračsko-technickým posúdením, tzv. STBP 2, podľa

štandardov zákazníka. Previerka prebehla na kostre vagóna z BU 03 a podvozkovom ráme z BU 02. Audit vykonal zástupca zákazníka DB, pán Christian Winkler. Oba

audity dopadli úspešne a predstavujú záväzok udržania vysokej úrovne kvality zvarovania počas celého projektu. Následné EMP (Skúška prvého vzoru) brzdy,

PR 32 E

MNOHÍ Z NÁS ANI NETUŠILI, ŽE ZA BRÁNAMI NÁŠHO PODNIKU SA SCHOVÁVA KLENOT. NIE JE VŠAK KLENOTOM V PRAVOM SLOVA ZMYSLE, ALE ROZHODNE BUDE ČOSKORO PATRIŤ MEDZI „ŠPERKY“ VÝSTAVY HISTORICKEJ VÝPOČTOVEJ A AUTOMATIZAČNEJ TECHNIKY V PREŠOVE. NA NAŠE OTÁZKY ODPOVEDÁ P. MATÚŠ PALIŠIN, ZÁSTUPCA OZ SMEP, KTORÝ STROJ PREBERÁ DO SVOJEJ OPATERY.



Štefan Šarišský programuje robot pred zváraním rázspory zdrží Vagónka Poprad 1985



Štefan Šarišský sa lúči s robotom PR 32 TATRAVAGÓNKA 2021

Čím sa zaoberá Vaše združenie SMEP?

„Občianske združenie SMEP etc. (Systém malých elektronických počítačov) sa zaoberá dokumentovaním, zbieraním, organizovaním výstav a ďalšími aktivitami v oblasti historickej výpočtovej a automatizačnej techniky. Členmi združenia sú nadšenci pre starú techniku, ktorí sa tomu venujú vo voľnom čase. Cieľom je komplexne zmapovať, archivovať a sprístupniť verejnosti technické dedičstvo uvedených oblastí priemyslu. Pokiaľ je to možné, vždy sa snažíme uviesť všetky zariadenia do funkčného

stavu, aby s nimi bolo možné pracovať a predviesť ich funkčnosť.“

Ako ste sa o našom stroji dozvedeli?

„Keďže disponujeme rôznymi dobovými archívnymi materiálmi, vedeli sme, že robot PR 32 E bol nasadený v mnohých aplikáciách po celom území bývalého Československa, vtedajšiu Vagónku Poprad nevynímajúc. Jednou z veľkých aplikácií na východe Slovenska bolo napríklad robotizované zváracie pracovisko s desiatimi kusmi robotov PR 32 E v Prakovciach. To je ale historický stav

z konca osemdesiatych, resp. začiatku deväťdesiatych rokov. Vďaka pomoci pamätníkov sme zistili, kde sa tento robot zachoval do dnešných čias, a tak sme sa dozvedeli o stroji v Tatravagónke.“

Čím je PR 32 E taký zaujímavý a výnimočný?

„Medzi hlavné dôvody nášho záujmu o robot PR 32 E patrí napríklad fakt, že je zachovaný vrátane pôvodného riadiaceho systému. Práve riadiaci systém s názvom RS-3 je postavený na základe modulov počítača SMEP SM 50/40, čo sa spája aj s názvom nášho združe-

nia. Tento riadiaci systém je postavený na báze osembitového mikroprocesora MHB8080A. Čo sa týka samotnej charakteristiky robota, ako vyplýva z jeho označenia, jeho nominálna nosnosť je 32 kg a pohony sú elektrické. Ďalším dôvodom záujmu je to, že ide o robot, ktorý bol vyvinutý a vyrobený v Československu, konkrétne v Prešove. Vývojovým pracoviskom bol VUKOV (Výskumný ústav kovopriemyslu), ktorý už dnes neexistuje. Samotný robot PR 32 E patrí medzi vôbec prvé československé roboty. Z dnešného pohľadu je to neobvyklé,

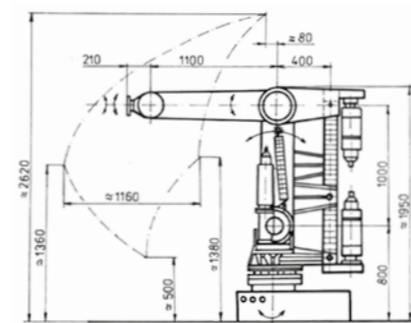

PR 32 - rozmery

keďže v súčasných aplikáciách sa využívajú zahraničné roboty od renomovaných výrobcov.“

Čo ho čaká po opustení brán podniku?

„Robot prejde kompletným čistením, renováciou, nastavením a prípadnou opravou. Vzhľadom na to, že ide o stroj, ktorý má svoje roky, generálka je nevyhnutná. Ako už bolo spomenuté v predošlých odpovediach, dôležitou a neoddeliteľnou súčas-

ťou robota je jeho riadiaci systém, ktorý bude takisto renovovaný, aby mohol spoľahlivo plniť svoju funkciu pri zachovaní originality. V zásobe máme mnoho pôvodných súčiastok, takže nie je problém nahradiť pokazené diely dobovou náhradou.“

Kde bude možné stroj vidieť?

„Pracovisko robota PR 32 E sa po jeho renovácii stane súčasťou pripra-

vovanej stálej expozície výpočtovej a automatizačnej techniky v Prešove. Doposiaľ sme od roku 2013 organizovali množstvo mobilných výstav naprieč celým Slovenskom, ale práve kvôli tomu, že sa súčasťou zbierky stali väčšie exponáty, ktoré sú náročné na prepravu, snažíme sa zhmotniť sen o dvoch stálych múzeách v Banskej Bystrici a v Prešove. Jednou zo spomínaných výstav bola tiež výstava SMEP etc. v roku 2016 v Poprade, kde boli prezentované predovšetkým československé osobné počítače.

Aké sú ďalšie zaujímavé „úlovky“ združenia a kde ich môžeme vidieť?

„Medzi najzaujímavejšie

exponáty patria analógové počítače MEDA z pražskej Aritmy, ktoré sa programovali pomocou prepojujúcich káblikov, ďalej stojanové počítače radu SMEP vyrábané v Námestove, bulharský pevný disk z roku 1980 o rozmere väčšej práčky s hmotnosťou 180 kg a kapacitou 29 MB, teda približne 34000x menšou ako dnešný bežný 1 TB disk, takmer kompletný sortiment elektromerov vyrábaných v Prešove a mnoho iných.“

Ďakujeme za rozhovor a tešíme sa, že aj naša spoločnosť prispeje k zachovaniu pamäti na počiatky výpočtovej techniky a automatizácie.



PRÍRASTOK V RODINE

Tatravagónka Tlmače, spol. s r. o. a Slovenské energetické strojárne, a. s. (skrátene SES, a. s.) sa dohodli na kúpno-predajnej transakcii, ktorej predmetom je prevod vlastníckeho práva k časti podniku SES, a. s. k 30. 7. 2021. Spoločnosť Tatravagónka Tlmače, spol. s r. o. prevezme časť podniku SES, a. s. s jej hnutelným, nehnuteľným majetkom, niektorými vzťahmi súvisiacimi s prevádzkou

výrobného areálu, ako aj pracovno-právnymi povinnosťami voči približne stopäťdesiatim zamestnancom. Po dohode zmluvných strán nebude hodnota transakcie zverejnená. Spoločnosť Tatravagónka Tlmače, spol. s r. o. plánuje vo veľmi krátkom čase vybaviť prevádzku potrebnou technológiou, stabilizovať a posilniť pracovný kolektív a do konca tohto roka zahájiť

strojársku sériovú výrobu. Celkový počet zamestnancov by sa mal v roku 2022 približovať k 550, čo predstavuje nárast o 400 nových pracovníkov v priebehu jedného roka. Spoločnosť plánuje posilniť pracovný kolektív najmä odbornými strojárskymi pracovníkmi ako zvärač, sústružník, inšpektor kvality, atď. Spoločnosť Tatravagónka, a. s. je stopercentným vlastníkom spoločnosti

Tatravagónka Tlmače, spol. s r. o., prevádzkareň Orlov (pôvodne PL-Profy, spol. s r. o., Orlov). Uvedená akvizícia a vytvorenie novej prevádzkarne Tatravagónka Tlmače, spol. s r. o., prevádzkareň Tlmače posilní výrobné kapacity produkcie pre nákladný železničný priemysel v skupine Tatravagónka Poprad, a. s.



TYPY ŽELEZNIČNÝCH ROZCHODOV ČASŤ II.

V POSLEDNOM ČÍSLE VAGONÁRA SME SI ČO-TO POVEDALI O LEGENDÁCH, ALE AJ FAKTOCH, KTORÉ OVPLYVŇOVALI VÝVOJ ROZCHODOV ŽELEZNÍC. UVIEDLI SME VÁS DO TAJOV VZNIKU CELOSVETOVO NAJROZŠÍRENEJŠIEHO ROZCHODU ŽELEZNIČNÝCH TRATÍ 1435 MM, NO VO SVETE SA NACHÁDZA VEĽKÉ MNOŽSTVO INÝCH TYPOV, KTORÉ ROZHODNE STOJA ZA ZMIENKU.

1 520 mm „ruský rozchod“
Druhým najpoužívanejším typom, aspoň z územného hľadiska, sú „širokorozchodné“ trate alebo aj „ruský rozchod“, ktorý je rozšírený hlavne medzi krajinami bývalého Sovietskeho zväzu. Jeho rozmer je 1520 mm. Širokorozchodná železnica, resp. jej úseky, sa však nachádzajú aj vo väčšine krajín, ktoré susedia s týmito štátmi. Dôvod je

Úzky rozchod na Slovensku - Čiernohorská železnica



Foto zdroj: Archív ČHŽ, <http://www.chz.sk>

zrejmy – preprava tovaru tam aj späť musí byť zabezpečená, a tak sa napríklad aj na Slovensku nachádzajú rôzne prekládkové stanice (napr. Čierna nad Tisou, Maťovce), ktoré disponujú širokými koľajami. Tie by sme našli aj v prevádzke našej spoločnosti v Trebišove, ktorá v minulosti vyrábala vozne pre ruských zákazníkov.

1 524 mm „fínsky rozchod“
Svojím spôsobom unikátom je o máličko širší rozchod (1524 mm), ktorý sa nachádza viac-menej iba vo Fínsku. V rôznych prameňoch by sme opäť našli legendu o tom, že

tento rozchod bol vo Fínsku zavedený preto, aby sa zamedzilo novej invázii ruských vojsk na fínske územie. Oficiálne nebola táto verzia nikdy potvrdená a faktom tiež je, že moderné širokorozchodné koľajové vozidlá sú schopné prevádzky tak na ruskom, ako aj fínskom rozchode.

Naopak, pravdou je, že z podobných dôvodov došlo k čiastočnej reštrukturalizácii tratí v Estónsku, a to práve na 1524 mm, keďže Estónsko nemá na časy, kedy bolo súčasťou Sovietskeho zväzu práve najlepšie spomienky. Spoločnosť Tatravagónka zaznamenáva svoje prvé úspechy už aj na tomto

pomerne malom, ale rýchlo napredujúcom železničnom trhu, v prvom rade s podvozkom vyvinutým našou fabrikou, a tiež sesterskou ELH Waggonbau Niesky GmbH sídliacou v Halle. Zároveň s produkciou tzv. Finnowagónov pre nášho zákazníka InnoFreight prostredníctvom tejto spoločnosti, ale s výrobou priamo v Niesky.

1 600 mm „írsky rozchod“
Ku skupine ešte širších rozchodov patrí írsky – 1600 mm, ktorý vznikol z dôvodu sporov medzi vtedajšími prepravcami v Anglicku, spomenutými

vo I. časti článku. Tento rozchod sa používa aj v juhovýchodnej Brazílii a Austrálii.

1 668 mm „iberský rozchod“
Iberský rozchod je používaný na Pyrenejskom polostrove, teda v Španielsku a Portugalsku. Jeho rozmery sú až 1668 mm. Dovolíme si konštatovať, že na tomto trhu je naša spoločnosť silne etablovaná a prakticky na ňom nemáme konkurenciu. Prvé úspechy sme začali mať už v roku 2017 prostredníctvom našich vozňov Sggmrss 90'. Neskôr sa k nim pridala o niečo kratšia verzia kontajnerového vozňa Sggrss 80'. Do tretice šlo tiež o kontajnerový vozeň – Sgnss 60'. Okrem nich je potrebné

spomenúť aj cisternový Zans 88 m³ a zvlášť vývoj kapsového vozňa T3000e, ktorý je v pláne na nasledujúce obdobie. Koncept výroby a následnej prepravy vozňov z nášho územia až ku konečnému zákazníkovi je jednoduchý. Vozne sa v našej firme vyrábajú a prepravujú na prepravných dvojkoliach rozchodu 1435 mm. Takto sú prepravené po železnici až do terminálu Irún, ktorý sa nachádza na francúzsko-španielskych hraniciach. Tam sú prepravené na „španielske“ dvojkolesia s rozchodom 1668 mm a prepravné dvojkolesia sú kamiónovou prepravou vrátené späť do našej výroby.

Druhy rozchodov



Foto zdroj: Archív ČHŽ, <http://www.chz.sk>

1 676 mm „najširší rozchod“
Najširší známy rozchod je v rozmere 1676 mm a zaužívaný je v krajinách Južnej Ameriky (Chile, Argentína), taktiež v Indii a Pakistane. Z hľadiska rozšírenosti teda nejde o príliš veľkú skupinu krajín, no nakoľko sú tieto krajiny obrovské, ani najširší rozchod nie je vo svete úplne stratený. Aj v Indii máme svoje zastúpenie, a to skrz našu sesterskú spoločnosť Jupiter Wagons, ktorá dodáva výlučne na domáci trh.

1 000 – 1 067 mm „úzkorozchodné trate“
Našincami sú určite známe aj „úzkorozchodné“ trate, čiže trate s rozchodom 1000 mm, a to vďaka Tatranským železničným dráham alebo električkovej trati v Bratislave. Takýto rozchod je rozšírený aj v mnohých afrických či východoázijských krajinách, ale napríklad je to aj základný rozchod v Brazílii a Paraguaji. Na africkom kontinente dominuje úzkorozchodná trať s rozmerom 1067 mm, ktorý podľa toho nazývame „africký“. Ide o mierne zastaralý typ, preto sa rozvinutejšie krajiny Afriky rozhodli rekonštruovať časť svojich tratí na normálny rozchod 1435 mm (Etiópia, Gabon, severné africké

štáty, Mauritánia). Okrem spomínaných rozchodov by sme našli po celom svete ešte viacero špecifických typov, ktorých rozmery sa pohybujú od 600 mm až do šírky 1372 mm. Ich frekvencia vo svete a územné zastúpenie nie je až také rozšírené. Výhodou úzkorozchodných tratí je najmä možnosť menšieho polomeru oblúka v náročnom teréne alebo stiesnených priestorových podmienkach a predovšetkým výrazne menšie náklady na výstavbu i údržbu trate. Preto boli menšie rozchody často volené u električkových, lokálnych, lesných a priemyselných železníc. Nevýhodou menších rozchodov je všeobecne menšia kapacita a stabilita vozidiel a spravidla aj menšia prevádzková rýchlosť. Všeobecnou nevýhodou rôznosti rozchodov je menšia kompatibilita vozového parku aj koľajových dielov.

Ako je vidieť, naša spoločnosť nemá z pohľadu svojej flexibility problém prispôsobiť sa zákazníckym požiadavkám. Zoznam krajín, a teda rozchodov, kam sme už dodávali naše vozne s určitou istotou nie je ešte kompletný. Tešíme sa preto na nové výzvy do budúcnosti.

**Ing. Branislav Toporcer, predaj
Dipl.-Ing. Marián Moravčík, Ph.D.,
hlavný konštruktér, a. s.**

ŽENY V HALE PREDAJA VAGÓNŇOV



Kučerová Patrícia,
Tobiášová Iveta, Petrová Mária



Ženský cit



pre detail...

V posledných číslach časopisu VAGONÁR sme sa rozhodli venovať viac priestoru našej prevádzkarni v Trebišove, pretože mnohí kolegovia z Popradu ani netušia, čo sa na linkách vyrába, aký je areál, aké je vybavenie prevádzkarne a kto tam pracuje. Čo je však určite zásadný rozdiel medzi Trebišovom a Popradom, je osadenstvo na koľaji finálneho predaja vagónov, kde sa spája vytrvalosť a precíznosť so ženským citom pre detail.

Napriek tomu, že sme strojárka firma a väčšinu profesií vo výrobe zastávajú muži, nájdú sa aj výnimky. Je to hala finálneho predaja vagónov v Taravagónke, prevádzkárň Trebišov. Konkrétne ide o profesiu písmomaliar. V sedemčlennom zmiešanom kolektíve pracujú tri ženy: **Iveta Tobiášová, Bc. Patrícia Kučerová a Mária Petrová.** Zhruba pred štyrmi rokmi sme sa rozhodli tento čisto mužský kolektív oživiť, a preto sme prijali do pracovného pomeru pracovníčky. Dôvod bol jednoduchý. Práca ako je

popis vagónov si vyžaduje nielen mužskú silu, ale aj ženský cit pre detail. A to sa nám v zmiešanom kolektíve podarilo. Nakoniec je to viditeľné na kvalite odvedenej práce, ktorou sa prezentujeme všade tam, kam idú naše vagóny.

Iveta, Marika a Paťa si pochvalujú hlavne dobrý kolektív. U Ivety sa záujem prejavil už v domácom prostredí tým, že jej koníčkom je maľovanie obrazov a dokonca sa pokúsila aj o vlastnú tvorbu. Marika zase nadväzuje na kúsok tradície, keďže jej strýčko pracoval v našej spoločnosti ako lakovník. Začiatky však neboli ľahké, ako spomínajú pracovníčky. Obavy boli hlavne z čítania výkresovej dokumentácie, práce so šablónami a rozmeriavaním nadpisov na vagóne. No ak sa chce, dá sa všetko naučiť. To potvrdzujú písmomaliarky z Trebišova, ktoré sú teraz neoddeliteľnou a milou súčasťou koľaje predaja vagónov v Trebišove.

Lubomír Zitrický
manažér BU 11



NOVINKY ZO SVETA ŽELEZNICE

NAŠI ZÁKAZNÍCI NAPREDOJÚ

■ Nákladný železničný operátor Metrans, dcérska spoločnosť Hamburger Hafen und Logistik AG (HHLA), prevádzkoval v roku 2020 913 vlakových súprav medzi Čínou a Európou, čo je 114 %-ný nárast v porovnaní s rokom 2019 (426 súprav). Najväčší nárast bol zaznamenaný v importe, 131 %. Prepravených bolo, podľa odhadu konzultačnej spoločnosti Roland Berger, 878.000 štandardných kontajnerov naprieč rôznymi železničnými koridorami medzi Čínou a Európou. Únia železničných prepravcov (UIC) predpokladá, že by sa tento údaj do roku 2025 mohol zdvojnásobiť.

KONKURENCIA NESPÍ

■ Ruský výrobca nákladných vozňov United Wagon Company (UWC) získal schválenie typu vozidla pre svoj plošinový vozeň dĺžky 80' Sggrs(s), ako aj pre štvornápravový 40' Sgmmns od Európskej železničnej agentúry (ERA). To umožní prevádzku nákladných železničných vozňov na európskej

železničnej sieti v zmysle nariadenia EU 2016/797. Po prvýkrát v modernej histórii bude nákladný vozeň vyrobený v Rusku prevádzkovaný v Európe na rozchode 1435 mm. ERA vystavila povolenie na základe výsledku série skúšok, výrobného auditu a série certifikačných testov pre zhodu s TSI, ktoré boli organizované Výskumným železničným ústavom (VÚŽ) a schválené certifikačným orgánom ERA.

■ Poľský nákladný železničný prepravca PKP Cargo získal 44 kontajnerových vozňov série Sggrs s ložnou dĺžkou 80', ktoré boli vyrobené poľsko-rumunským konzorciom Wagony Swidnica a Astra Rail. Celkovo získa PKP 220 kontajnerových vozňov do konca roka 2021, ktoré sú navrhnuté na prepravu kontajnerov v medzinárodnej prevádzke. Wagony Swidnica a Astra Rail sú súčasťou skupiny US Greenbrier. Výroba vozňov je spolufinancovaná fondmi Európskej únie z Operačného programu Infraštruktúra a životné prostredie 2014 - 2020.

TECHNICKÉ ZAUJÍMAVOSTI ZO SVETA ŽELEZNICE

■ V máji 2021 naplánovali DB Cargo UK a Maritime International vykonanie skúšok 100 %-ne obnoviteľného hydrogenu rafinovaného rastlinného oleja (HVO) na svojej nákladnej železničnej prevádzke lokomotív triedy 66 z prístavu Felixstow vo východnom Midlands Gateway. HVO je synteticky vyrobený prostredníctvom hydrogenáčného procesu z rastlinného oleja alebo živočíšnych tukov, ktorý výrazne znižuje podiel emisií oxidu uhličitého a oxidov dusíka používaných v naftových vozidlách a strojoch. Vláda Spojeného kráľovstva nastavila železničnému priemyslu ambiciózne cieľ dosiahnuť emisii do roku 2050.

■ VR Fleet Care, dcérska spoločnosť fínskych štátnych železníc VR, uviedla do prevádzky prvý železničný skener pre údržbu prímestských vlakov. Železničný skener odhalí a identifikuje nezhody a nedostatky na vlakov, ako aj grafitu na exteriérnych povrchoch.

System bol vyvinutý spoločnosťou VR FleetCare v spolupráci s fínskou technologickou spoločnosťou Vire Labs a zatiaľ bol testovaný iba na osobných vlakoch. Po roku úspešného testovania bude skener uvedený do prevádzky v regióne Helsinky. System tam automaticky skontroluje elektrické trakčné jednotky (EMU), prevádzkované v regióne, ktoré sa budú vracat do depa.

BONUS

■ Slovenský prevádzkovateľ úzkorozchodnej železnice 760 mm – Čierňohorská Železnica (CHZ) si prevzal sedem železničných vozňov a desať hnacích jednotiek radu Waldenburgerbahn zakúpených od švajčiarskej spoločnosti prevádzkujúcej prepravu – Baseland Transport (BLT). Vozidlá budú prevádzkované na 17 km dlhej trati medzi Čiernym Balogom, Hroncom a Podbrezovou, od momentu ich modernizácie a elektrifikácie. V pláne je aj rozšírenie trate smerom k podhoriu lyžiarskeho strediska na úpätí Chopku.

Ing. Branislav Toporcer
úsek predaja

TATRAVAGÓNKA OBSADILA 1. MIESTO V POPRADE A 19. MIESTO V RÁMCI SR!



60 Vagonárov v 18 tímoch sa začiatkom júna postavilo na štartovaciu čiaru celonárodnej súťaže DO PRÁCE NA BICYKLI 2021. Tento rekordný počet účastníkov bol predzvesťou zaujímavého zápojenia o pozíciu vodcu peletónu. Naši kolegovia prekonalí všetky rekordy a zlepšili štatistiky hneď niekoľkonásobne. Nepochybne najväčším prekvapením je jednoznačná štatistická dominancia reprezentantov Trebišova.

FINÁLNE PORADIE VAGONÁRSKÝCH TÍMOV:

- 1 TVvagonbiketeam
- 2 VAGONPEDALÁRI
- 3 Cyklovagonári
- 4 Pro team
- 5 ITOP
- 6 TREK Segafredo
- 7 burani na bicykloch
- 8 Sviatoční cyklisti
- 9 špeciálka
- 10 Cykloši
- 11 Mr.BeanTeam
- 12 Logistik bike
- 13 Bikeairi
- 14 Tatrytour
- 15 1047
- 16 Cibuläre
- 17 Vagonári na dvojkolesí
- 18 Maľare Team



Vítazný tím TVvagonbiketeam

TREBIŠOV PREVALCOVAL/PREBICYKLOVAL POPRAD

	2020	2021	Rozdiel
Počet tímov	9	18	+ 9 tímov
Počet jednotlivcov	28	60	+ 32 jednotlivcov
Poradie v SR	41.	19.	Zlepšenie o 22 miest
Poradie Poprad	2. miesto	1. miesto	Sme prvíiii!!!
Počet jász	548	1341	+ 793 jász
Km celkovo	2 593,55	7 238,33	+ 4 644,78 km
Ušetrené kg CO ²	649	1804,76	+1155,76

NAJLEPŠÍ TÍM V KM A V POČTE JÁZD

	Najazdené v km	Ušetrené CO ²	Počet jász
TVvagonbiketeam – Trebišov	1 605,06	401,27 kg	175

NAJLEPŠÍ JEDNOTLIVEC V KM

Ing. Ján Hominda – Trebišov	1 104,24	276,06 kg	44
------------------------------------	----------	-----------	----

S ťažkým srdcom, ale aj veľkou výzvou do budúceho ročníka odovzdali VAGONPEDALÁRI putovný pohár kolegom do Trebišova, kde putoval aj pohár pre najlepšieho jednotlivca **Ing. Jána Homindu**. SRDEČNE BLAHOŽELÁME! Nepochybne najdramatickejší ročník súťaže **DO PRÁCE NA**

BICYKLI je za nami a my chceme touto cestou poďakovať za skvelú reprezentáciu spoločnosti TATRAVAGÓNKA všetkým zúčastneným, ako aj každému Vagonárovi, ktorý sa do súťaže síce nezapojil, ale šetrí našu planétu ekologickou formou prepravy. **Ved'predsa sa v tom vezieme spolu!**

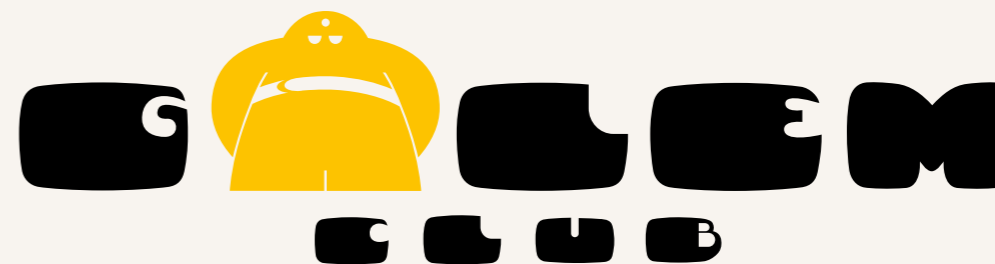

Milí GOLEMÁCI,

od mája je pre vás **OTVORENÝ**, okrem iných prevádzok, aj **Golem Club Poprad**, a to bez potreby testu či rezervácie. K znovuotvoreniu našej prevádzky sme si pripravili aj pár noviniek, ktoré by mali prispieť k väčšiemu pohodliu Vás, našich Golemákov.

Čo je nové v šatniach?

Pre používanie skriniek je potrebný vlastný visiaci zámok - „kladka“. Váš zámok si môžete pri odchode uložiť na mreži na to určenej, v priestoroch šatne. Veríme, že týmto systémom zabezpečíme pre Vás vyšší komfort a využiteľnosť kapacít skriniek.

Fit Pass + Aerobic Pass = GOLEM ONE PASS ♥

Zjednotili sme pre Vás naše pasy na **nový GOLEM ONE PASS**. Cena sa

však nezmenila, tým pádom máte za cenu Fit Passu neobmedzený vstup do fitness a ako bonus aj na skupinové cvičenia vo Vašej prevádzke.

Kde a ako si kúpite GOLEM ONE PASS?

Svoj **GOLEM ONE PASS** si môžete **jednoducho zakúpiť** prostredníctvom nášho webu www.golemclub.sk po prihlásení do svojho Golem konta alebo na prevádzke v dostupných samoobslužných kioskoch. Či už sa prihlásite **Vaším Golem Kontom** na našom webe alebo kiosku, **Vaša firemná zľava** bude automaticky odpočítaná od aktuálnej ceny pasu.

Hľadáte oddych po práci? K dispozícii je MASSAGE PASS

MASSAGE PASS v sebe zahŕňa **4 x 30-minútovú masáž** pod ruka-

mi odborníka. Zakúpiť si ho môžete jednoducho prostredníctvom nášho webu alebo kiosku. **Rezervácia je nutná**, no svoj termín si môžete zarezervovať napríklad z pohodlia Vášho domova na stránke www.golemclub.sk.

Vstup bez členskej karty? GOLEM CLUB APPka!

Zmenou prešiel aj systém vstupu na našu prevádzku. Už žiadne stratené či zabudnuté členské karty. **Stiahnite si našu aplikáciu Golem Club ZDARMA** v AppStore alebo Google Play a vstupujte pohodlne na naše prevádzky. Okrem iného tam nájdete aj tie najaktuálnejšie novinky z prostredia Golemu, Váš zostatok kreditu, otváracie doby našich prevádzok ako aj kontakty na ne. Pre prihlásenie do Golem App je potrebné uviesť rovnaký e-mail, ktorý bol použitý pri Vašej registrácii.



OTVÁRACIE HODINY

Prevádzky sú otvorené od **PONDELKA** do **NEDELE**
 Pracovný týždeň
6.00 - 22.00
 Víkendy a sviatky
8.00 - 22.00

PONÚKANÉ SLUŽBY

- Fitness ✓
- Skupinové cvičenia ✓
- Šatne/sprchy ✓
- Masáže ✓

Dovoľujeme si Vás informovať, že vedenie spoločnosti TATRAVAGÓNKA, a. s. Poprad sa rozhodlo

UDELIŤ DEŇ VOĽNA ZA ÚČELOM ABSOLVOVANIA OČKOVANIA

s účinnosťou od 1. augusta 2021.

Deň voľna bude poskytnutý osobám, ktoré predložia v mzdovej učtárni: potvrdenie o absolvovaní očkovania vydané očkovacou autoritou alebo potvrdenie o absolvovaní očkovania od svojho všeobecného lekára.

Čerpanie tohto paragrafu nemá vplyv na dochádzkový bonus a vianočnú odmenu.

Pre viac informácií kontaktujte, prosím, mzdové oddelenie
(0918 735 343, klapka 2618, mzdova.uctaren@tatravagonka.sk)

BENEFITY SPOLOČNOSTI ČASŤ I. JAZYKOVÉ VZDELÁVANIE



Lektorka Mgr. Denisa Hoholová

Benefity, ktoré nám spoločnosť Tatravagónka ponúka určite všetci dobre poznáme. V tomto čísle si v krátkosti predstavíme možnosť vzdelávať sa – konkrétne **jazykové vzdelávanie v nemeckom jazyku**. Výučba prebieha s našou lektorkou, **Mgr. Denisou Hoholovou** skupinovú formou, avšak vďaka menším skupinám (5 - 8 zamest-

nancov) môžete očakávať individuálny prístup a viac priestoru na konverzáciu. Veľkým pozitívom je aj to, že výučba prebieha v rámci Vášho pracovného času. Momentálne máme skupiny od mierne pokročilých až po pokročilých. Keďže nemecký jazyk je ten, s ktorým sa pri práci so zákazníkmi a audítorami najčastejšie stretávame, plánujeme rozšíriť vzdelávanie práve v tomto jazyku. V závislosti od záujmu zamestnancov plánujeme zaradiť do výučby skupinu začiatočníkov, obchodnú nemčinu, konverzačnú nemčinu zameranú na vagónovú terminológiu a pod.

Pre koho je kurz určený?

Pre všetkých THP zamestnancov, ktorým skončila skúšobná doba.

Ako budete do kurzu zaradený?

Podľa jazykovej úrovne (testom alebo rozhovorom s lektorkou NJ).

U koho a kedy sa môžete na kurz prihlásiť?

U asistentky riaditeľa Vášho úseku, do 31. 8. 2021.

Bližšie informácie k jazykovému vzdelávaniu Vám poskytneme osobne na oddelení vzdelávania, telefonicky na tel. čísle **0918 735 506**

alebo elektronicky na vzdelavanie@tatravagonka.sk.

OSVIEŽENIE K OBEDU

Horúce júlové piatky nám naše obedy obohatil vychladený nealkoholický pivný nápoj Birell. Niekoľko chutných prevedení z nového produktového portfólia dodal Pížeňský prazdroj a my veríme, že Váš táto novinka osviežila a spríjemnila Váš deň.



ANONYMNÝ A DOBROVOLNÝ PRIESKUM PREFERENCIÍ OČKOVANIA ZAMESTNANCOV SPOLOČNOSTI TATRAVAGÓNKA

Tento dotazník je určený LEN PRE **NEZAOČKOVANÝCH** zamestnancov spoločnosti TATRAVAGÓNKA. Jeho cieľom nie je zbierať názory a postoje k očkovaniu, ale **ANONYMNE**, na základe **DOBROVOLNOSTI VYPLNENIA ZAMESTNANCAMI**, preveriť záujem o rôzne možnosti očkovania zastrešené spoločnosťou TATRAVAGÓNKA. Venujte, prosím, niekoľko minút svojho času vyplneniu nasledujúceho dotazníka a pomôžte nám tak poznať Vaše preferencie, na základe ktorých vieme pristúpiť k riešeniam vyhovujúcim väčšine.

PLÁNUJETE SA DAŤ OČKOVAŤ?

- ÁNO
 UŽ SOM OBJEDNANÁ/Ý
 NIE
 STÁLE VÁHAM

ČO JE DÔVODOM, ŽE STE OČKOVANIE EŠTE NEABSOLVOVALI?

- KOMPLIKOVANÁ REGISTRÁCIA
 NEDOSTATOČNÁ MOTIVÁCIA ZO STRANY ŠTÁTU
 NEDOSTATOČNÁ MOTIVÁCIA ZO STRANY ZAMESTNÁVATEĽA
 ODMIETAM SA OČKOVAŤ
 INÉ...

AKÝ BENEFIT BY VÁS MOTIVOVAL K OČKOVANIU?

- DEŇ VOĽNA ČERPANÝ V DEŇ OČKOVANIA, BEZ VPLYVU NA PRÉMIOVÉ UKAZOVATELE
 DEŇ VOĽNA ČERPANÝ V DEŇ OČKOVANIA A EXTRA DEŇ VOĽNA NA REGENERÁCIU DEŇ PO OČKOVANÍ
 MOŽNOSŤ ČERPANIA DODATOČNÝCH FIREMNÝCH BENEFITOV (NAPR. HOME OFFICE/KONTO PRACOVNÉHO ČASU MÔŽE ČERPAŤ LEN OČKOVANÁ OSOBA, KTORÁ BUDE MUSIEŤ PODSTÚPIŤ KARANTÉNU, PRÍPADNE PREKONÁVA COVID-19)
 FINANČNÁ ODMENA
 VÝBER DÁTUMU A ČASU OČKOVANIA
 INÉ...

AKÚ FORMU OČKOVANIA BY STE OD ZAMESTNÁVATEĽA UVÍTALI?

- V AREÁLI FIRMY PROSTREDNÍCTVOM MOBILNEJ OČKOVACEJ JEDNOTKY
 V AMBULANCIÍ ZÁVODNÉHO LEKÁRA
 VO VEĽKOKAPACITNOM CENTRE V BLÍZKOSTI PODNIKU (SOŠ ELEKTROTECHNICKÁ)
 V OČKOVACOM CENTRE V NEMOCNICI POPRAD
 INÉ...

AKÚ VAKCINU PREFERUJETE?

- PFIZER/BIONTECH
 MODERNA
 JANSSEN
 NEZÁLEŽÍ NA TYPE VAKCÍNY



Dotazník, prosím, vyplňte a vhodte do schránok na vstupoch do podniku najneskôr do 31. 8. 2021. ĎAKUJEME.

ĽUDIA SÚ MIMORIADNE DÔLEŽITÝM A SILNÝM PILIEROM NAŠEJ SPOLOČNOSTI, A PRETO SA CHCEME POĎAKOVAŤ, POBLAHOŽELAŤ, VYJADRIŤ UZNANIE, NO AJ VYVOLAAŤ SPOMIENKU NA ĽUDÍ, KTORÍ TVORIA(-LI) SÚČASŤ SPOLOČNOSTI TATRAVAGÓNKA.

Uverejnenie týchto osôb je podmienené predošlým súhlasom vyjadreným v osobnej karte zamestnanca, prípadne súhlasom od rodiny pozostalej osoby.

PRACOVNÉ JUBILEUM

Je to pre nás pocta, oceniť Vás pri významnom okrúhlym jubileu práce pre našu spoločnosť TATRAVAGÓNKA a poďakovať sa za zodpovedne odvedenú prácu počas uplynulých rokov. Bez ohľadu na pozíciu je aj tá Vaša základom úspechu celej spoločnosti.

ZASLŮŽITE SI TO!

JÚL

Meno a priezvisko	NS	Roky
Jozef Harhovský	43290	15
Andrej Kovalčík	41220	15
Ing. Pavel Schütz	70110	15
Ľubomír Čech	41211	20
Štefan Neupauer	21110	30
Marta Voščeková	43290	30
Helena Danilová	43790	30
Vojtech Pišta	41120	40
František Želonka	41161	40
Igor Kossuth	41212	40
Jozef Kačmarik	42211	40
Milan Olejár	42230	40
Ján Brejka	43710	40
Jozef Kubov	44210	40
Dušan Čupka	44240	40
Milan Glejdura	44250	40
Ľubomír Mahdal	47120	40
Ladislav Šmalik	47140	40
Miloš Petrovič	49910	40
František Budzák	93110	40
Štefan Fudaly	43110	45
Ľubomír Rusnák	43790	45

AUGUST

Meno a priezvisko	NS	Roky
Dana Profantová	1483	35
Ján Pitoňák	7412	15
Peter Duľa	5756	20
Ondrej Dunajčan	230	25
Ing. Viera Pitoňáková	3327	35
Ján Ogurčák	1434	35

POĎAKOVANIE

Naše poďakovanie za dlhoročnú a svedomitú prácu v spoločnosti TATRAVAGÓNKA patrí aj pracovníkom, ktorí si už dnes užívajú zaslúžený dôchodok. Prajeme Vám, kolegovia, aby Vás sprevádzalo vedomie dobre vykonanej práce a želáme pevné zdravie a veľa radostných a slnečných dní v dôchodku.

ĎAKUJEME!

Pavol Kic	6052	Poprad
Milan Brozák	5684	Poprad
Štefan Fudaly	4752	Poprad
Tibor Slavkovský	4060	Poprad

ŽIVOTNÉ JUBILEUM

Aj Vaše okrúhle narodeniny sú pre nás príležitosťou k tomu, aby sme Vám úprimne poblahoželali. Šťastie, zdravie, láska je niečo čo Vám nemôžeme dať, ale môžeme Vám to srdečne priať.

JÚL

Meno a priezvisko	NS	Vek
Ján Kowalczyk	21210	55
Michal Vasilko	41162	55
Augustin Ďurica	42130	55
Rastislav Psonák	42430	55
Igor Pecha	43620	55
Ján Lang	21210	60
Michal Smoleňák	43110	60
Ján Paciga	93110	60

AUGUST

Meno a priezvisko	NS	Vek
Ján Dudžák	41230	50
Martin Chlebuš	43320	50
Ivan Krolák	42120	55
Milan Vlkolenský	45910	55
Ondrej Dunajčan	42910	60
Ladislav Knápek	42110*	60
Ľubomíra Kokyová	94110	60



UROB TEN SPRÁVNÝ poKROK

V SPOLOČNOSTI TATRAVAGÓNKA SA SKRÝVA EŠTE VEĽA NEVYUŽITÉHO ĽUDSKÉHO POTENCIÁLU, PRETO SI VÁS DOVOĽUJEME INFORMOVAŤ, ŽE V SÚČASNOSTI OBSADZUJEME POZÍCIE:

- **obchodník a projektový manažér s aktívnou znalosťou nemeckého jazyka**
- **konštruktér (vývojový, elektro)**
- **inšpektor kvality ÚRK**
- **inšpektor vstupnej kontroly so znalosťou anglického alebo nemeckého jazyka (úsek nákupu)**
- **inžinier zvráania**
- **majster na strojnú údržbu, výrobný úsek**
- **elektrikár s § 22**
- **zvárač**

VYUŽITE SVOJU ŠANCU NA KARIÉRNÝ A PROFESIJNÝ RAST V SPOLOČNOSTI TATRAVAGÓNKA A PRIHLÁSTE SA DO VÝBEROVÉHO KONANIA:

- **e-mailom:**
nikola.zelinova@tatravagonka.sk,
maria.ilencikova@tatravagonka.sk
- **telefonicky:**
0918 735 724, 0918 735 710
- **osobne:**
kancelária č. 14, personálne odd. administratívna budova, prízemie

Ak Vás ponuka neoslovila, budeme vďační, keď tieto skvelé správy o raste spoločnosti a rozširovaní radov kolegov budete šíriť svojim blízkym a známym.

ĎAKUJEME!



AŠPIRANTI NA MEDAILU

Ako začína byť dobrým zvykom, aj v tomto čísle musíme vyzdvihnúť darcov krvi, ktorí už šplhajú na „medailové umiestnenie“. **Iba 20 odberov krvi** delí pánov **Petra Malatina** a **Ľubomíra Michalíka od Kňazovického medaily**.

Srdečné blahoželanie a malé poďakovanie osobne venoval aj generálny riaditeľ, Ing. Juraj Hudáč.

Sme na Vás hrdí!



Peter Malatin



Ľubomír Michalík

UZNANIE

Mimoriadne radi vyjadrujeme uznanie osobám, ktoré nezištne pomohli darovaním krvi.

Peter Malatin	41214	80 odberov
Ľubomír Michalík	44210	80 odberov
Michal Repetný	21210	50 odberov
Marián Senes	43510	10 odberov
Mária Branecá	43890	30 odberov
Marek Blaško	41161	10 odberov
Milan Slovík	43720	10 odberov
Štefan Juraško	47140	20 odberov
Peter Handzuš	42130	40 odberov
Miroslav Skokan	42250	20 odberov

SPOMIENKA

Uctíme si spomienkou pamiatku na našich bývalých kolegov, ktorí nás navždy opustili.

Ing. Ján DARABOŠ
Michal GELATA
Karol RUČKA



NEMUSÍŠ BYŤ KAŽDÝ DEŇ HRDINOM, STAČÍ, AK ZOSTANEŠ KAŽDÝ DEŇ ČLOVEKOM

DOBROVOĽNÍCTVO JE MÓDNA ZNAČKA, STATUS A VÝBORNÝ PR PRODUKT. VYZERÁ SKVELE NA TITULKE ČASOPISU, VO FIREMNOM PROFILE AJ NA SOCIÁLNEJ SIETI. ČO VŠAK MNOHÝM UNIKÁ, JE JEHO PODSTATA, KTORÚ DOKÁŽE POCHOPÍŤ LEN TEN, KTO SA DOBROVOĽNÍCTVU VENUJE. DOBROVOĽNÍCTVO MENÍ NÁŠ POHĽAD NA ŽIVOT, NA KVALITU TRÁVENÉHO ČASU, NA ĽUDÍ OKOLO SEBA. V NAŠEJ SPOLOČNOSTI JE MIMORIADNE VEĽA DOBROVOĽNÍKOV, KTORÍ NEPOTREBUJÚ „SVETLO REFLEKTOROV“, ABY KONALI DOBRO. JEDNÝM Z NICH JE AJ P. JÁN TIMKO, S KTORÝM POKRAČUJEME V ROZHOVOROCH O SPONZORINGOVEJ A FILANTROPICKEJ KOMISII A JEJ AKTIVITÁCH, V TEJTO ČASTI O JEHO POHĽADE NA DOBROVOĽNÍCTVO.

V poslednom rozhovore ste spomínali Vaše zanievanie pre dobrovoľníctvo, ktoré je dnes hlavnou témou. Aké boli vaše začiatky s dobrovoľníctvom?

„Dobrovoľníctvo je iba iné pomenovanie pre ochotu pomáhať. Nestát bokom, ak viem ako v danej chvíli pomôcť. Veľkú úlohu hrá sila kolektívu. Som z dediny a tam si ľudia pomáhajú asi trochu viac, väzby medzi nimi sú pevnejšie, prirodzenejšie, a to aj mimo rodiny. A čo ešte funguje, dobro oplácať dobrom. Ty si dnes pomohol mne a ja ti to zajtra oplátim. Moja prvá aktivita bola v rámci Ligy proti rakovine. Rozdával som narcisy, lebo krátky čas predtým tejto chorobe podľahol môj otec.“

Ako vznikajú dobrovoľnícke aktivity?

„V Tatravagónke som pri prvej aktivite umýval okná vo vlastivednom múzeu. Pre zamestnancov múzea bolo spočiatku naše počínanie ťažko pochopiteľné, ale našu pomoc naozaj súrne po-

trebovali. V minulosti som napríklad v tejto firme na MDD zabezpečoval priebeh podujatia v kostýme klauna a navrhol som výsledkovú listinu pre detskú súťaž. Dobré to bolo v aeroklube, tam sme si nevyhnutne obslužné činnosti zabezpečovali sami a všetko sa dialo v našom voľnom čase. Často sa stávalo, že za celý deň driny sme dostali podvečer tzv. štart útechy, čo bol jeden „navijakový štart“ v trvaní 4 – 5 minút.“

Mnohí považujú dobrovoľníctvo za nový PR produkt, ktorý „predáva“ firmu. Čo si o tom myslíte?

„Dobrovoľníctvo (dobročinnosť) sa v súčasnosti berie ako znak prestíže a vyspelosti. V danom regióne vytvára priaznivý obraz o firme a organizácii aj jednotlivci sa na takéto firmy často obracajú a takto im tiež robia reklamu. Existuje u nás prestížna cena jednej veľmi známej neziskovej organizácie, ktorá zabezpečuje dobrovoľnícke

aktivity pre zamestnancov firiem. Volá sa Via Bona Slovakia a znamená veľké ocenenie pre najlepších zamestnávateľov. Naša komisia sa však viac spolieha na otvorenú komunikáciu s regiónom a dobrovoľnícke aktivity tak prichádzajú samy.“

Kedysi sme nepovažovali dobrovoľníctvo za „status“ a „reklamný produkt“. Ľudia si pomáhali podstatne viac....

„Človek v súčasnej spoločnosti, kde prevažuje dikcia konzumu, sa poväčšine nezapája do dobrovoľníckej činnosti. Ale môže sa stať a stáva sa to, že mu hromadenie statkov neprináša dostatočné uspokojenie. Taktiež po tom, čo zakúsime z nejakého dôvodu pocit bezmocnosti, ak sa konzumný systém v našom živote zrúti a dokonca si nevieme pomôcť, po tom, ako nám niekto nezištne pomôže, snažíme sa to „oplatiť“ nejakým zmysluplným spôsobom.“

Čo je najväčšou motiváciou dobrovoľníka?

ciou dobrovoľníka?

„Ak pomáhame, tak pomáhame aj sebe a pocity uspokojenia hrajú nezanedbateľnú rolu. Ak odpracujeme 40 hodín na dobrovoľníckych činnostiach, môžeme darovať viac, teda 3 % zo svojej dane. Najväčšou motiváciou však býva pocit spolupatričnosti v kolektíve dobrovoľníkov pracujúcich na spoločnom diele pomoci. Tento pocit býva tak silný, že aj dobrovoľníci, ktorí ukončili pracovný pomer vo firme sa naďalej zapájali do spoločných aktivít.. Zažil som to na vlastnej koži... :-)“

Máte „zmapovaných“ kolegov - dobrovoľníkov?

„V potrebe pomáhať sú medzi nami tiež lídri, ktorí potom priťahujú ostatných. Znakom týchto ľudí je, že sa svojou dobročinnou činnosťou nechvália a sú skromní. Jednoducho sú to ľudia s veľkým srdcom, v našom prípade Vagonári s veľkým srdcom a musím povedať, že je ich mnoho.“

Ďakujeme za rozhovor.

TATRAVAGÓNKA POMÁHA

SPONZORINGOVÁ A FILANTROPICKÁ KOMISIA STOJÍ AJ ZA REALIZÁCIU DOBROVOĽNÍCKYCH AKTIVÍT. KDE VŠADE VAGONÁRI S VEĽKÝM SRDCOM TENTOKRÁT POMOHLI?

Vagonár s veľkým „V“



Začiatok prázdnin sa niesol v Základnej škole v Spišskej Sobote v netradičnom ruchu. Naši kolegovia z prototypovej dielne pozvali a opravili školský plot, ktorý následne učitelia a nepedagogickí zamestnanci školy a škôlky za malej pomoci našich ďalších kolegov celý očistili a natreli. ✓



Ešte v polovici júla kolegovia z redakčnej rady časopisu Vagonár pomohli v Podtatranskej knižnici, kde dostali za úlohu vykladať knihy z políc, demontovať police, presunúť ich na nové miesto, zmontovať a následne uložiť knihy späť na miesto. Celý tento presun kníh bol realizovaný z dôvodu výstavby detského kútika, ktorý by mal zatriť priestory knižnice pre detských čitateľov. Čo nás na tejto aktivite teší najviac je fakt, že do aktivity sa s radosťou zapojila a prispela k výsledku aj mladá „Vagonárka“ Liliánka. ✓



Naši športovo naladení kolegovia sa po veľkom úspechu z minulého ročníka opäť chopili volantu elektrickej rikše a dopriali dôchodcom z domova dôchodcov v Poprade – sídlisko Západ vietor vo vlasoch ako zamladi. Iní zasa svojím športovým výkonom podporili dobročinný beh k letohrádku Sans Souci. ✓



Počas uplynulého obdobia sme takto podporili Centrum Robinson, ktorého hlavnou náplňou je pomáhať rodinám so zdravotne znevýhodneným dieťaťom, a to hlavne prostredníctvom poradenstva, rozvoja vzdelávania a psycho-sociálnej pomoci. Centru sme poskytli jednu z našich LED obrazoviek, ktorej sme v našej firme už nenašli uplatnenie. Robinson ju využije pri prezentácii svojich výučbových metód a náučných videí pre svojich klientov. ✓



Taktiež program Misia 1000, ktorý je zastrešený Asociáciou pre kultúru, vzdelávanie a komunikáciu, od nás získal vitamíny a výživové produkty. Produkty poputujú veteránom II. svetovej vojny, ktorí sa zaslúžili o zmiernenie a boj proti rómskemu holokaustu počas tohto vojnového konfliktu. ✓



Zároveň sme pomohli darčkovými predmetmi aj Mestskej informačnej kancelárii, ktorá organizuje Zázitkové soboty pre deti. Veríme, že upomienkové predmety potešia každú šikovničku/šikovníka, ktorý počas prázdnin vyzbieral pečiatky do svojej zázitkového preukazu. ✓



HK POPRAD SEZÓNA 2021/2022

SPOLOČNOSŤ TATRAVAGÓNKA OPÄŤ PODPORÍ
MEDAILOVÉ AMBÍCIE HK POPRAD
V SEZÓNE 2021/2022 AKO GENERÁLNY PARTNER

Veríme, že sa hokejisti v tejto sezóne dočkajú pravej športovej atmosféry, ktorú vedú vytvoriť iba fanúšikovia. Ak ste aj Vy fanúšikom HK Poprad a chceli by ste fandit' v hľadisku, neváhajte a vyplňte žrebovacie lístky už teraz. Žrebovať budeme podľa počtu pridelených lístkov z HK Poprad.

Zároveň je možné zakúpiť permanentky na súťažný ročník 2021/2022 za cenu podľa aktuálne platného cen-

níka permanentiek v danom čase s 15 % zľavou. Počet permanentiek je limitovaný, preto platí pravidlo „prvý príde, prvý berie“.

Váš záujem nahláste na telefónnom čísle HK Poprad +421 949 282 555. Na uplatnenie zľavy je potrebné pri objednávke nahlásiť osobné číslo a následne predložiť osobnú kartu.

Ďakujeme

DOVOĽUJEME SI VÁS UPOZORNIŤ, ŽE VSTUP NA ZÁPAS BUDE UMOŽNENÝ IBA PLNE ZAOČKOVANEJ OSOBE, RESP. OSOBE S NEGATÍVNÝM VÝSLEDKOM RT-PCR TESTU, PRÍPADNE LAMP TESTU, KTORÝ NIE JE STARŠÍ AKO 24 HODÍN.



ŽREBOVACÍ LÍSTOK | HK POPRAD

MENO	OSOBNÉ ČÍSLO/ÚSEK
DÁTUM ZÁPASU	SÚPER

ŽREBOVACÍ LÍSTOK | HK POPRAD

MENO	OSOBNÉ ČÍSLO/ÚSEK
DÁTUM ZÁPASU	SÚPER

ŽREBOVACÍ LÍSTOK | HK POPRAD

MENO	OSOBNÉ ČÍSLO/ÚSEK
DÁTUM ZÁPASU	SÚPER

ŽREBOVACÍ LÍSTOK | HK POPRAD

MENO	OSOBNÉ ČÍSLO/ÚSEK
DÁTUM ZÁPASU	SÚPER

ŽREBOVACÍ LÍSTOK | HK POPRAD

MENO	OSOBNÉ ČÍSLO/ÚSEK
DÁTUM ZÁPASU	SÚPER

ŽREBOVACÍ LÍSTOK | HK POPRAD

MENO	OSOBNÉ ČÍSLO/ÚSEK
DÁTUM ZÁPASU	SÚPER



SÚŤAŽ PRE MALÝCH VAGONÁROV



BLAHOŽELÁME!

Ing. **Soni Kapinusovej z Úseku nákupu**, ktorá zaslala fotografiu do súťaže „Pošli fotku z prázdnin“. Fotka pochádza z ich dovolenky v Chorvátsku a rozhodne ju môžeme otitulovať ako „NAJ“. Za zapojenie sa do súťaže sme dievčatám poslali malý darček, ktorý, veríme, POTEŠIL.



Ďakujeme

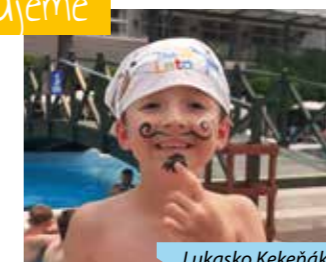

Lukasko Kekeňák

„VŠETKY KNIHY ZOŽLTNÚ, ALE KNIHA PRÍRODY MÁ KAŽDÝ ROK NOVÉ, NÁDHERNÉ VYDANIE“
Hans Christian Andersen

Do prírody treba chodiť naďalej, nielen cez prázdniny... ale v každom ročnom období. **HĽADAJTE ZAUJÍMAVÉ MIESTA V NAŠOM (VAŠOM) OKOLÍ**, pošlite nám fotky do redakcie, radi ich uverejníme a zverejníme Vaše **TIPY NA VÝLETY** čitateľom Vagonára.

TIPY NA VÝLETY s rodičmi

Veďte rodičov do prírody na miesta, kde kedysi stál Popradský hrad. Vychutnajte si nádherné výhľady a pošlite nám zo Zámčiska fotografiu. Možno tam už nájdete aj panoramatickú tabuľu, ktorú sme pripravovali v spolupráci s Mestskými lesmi Poprad, Banským cechom horného Spiša a ZŠ Tajovského v Poprade.

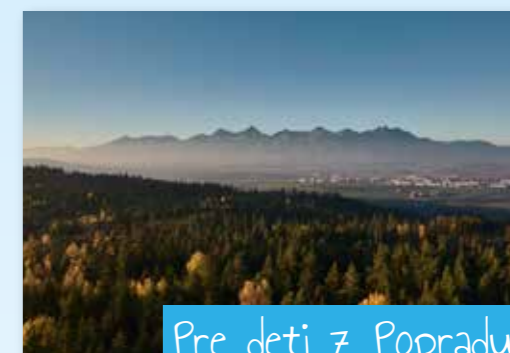

Pre deti z Popradu

Aj deti našich kolegov zo Spišskej Novej Vsi a okolia si môžu užiť výlet na Zámčisko bez toho, aby opustili kataster mesta. Stačí zamieriť ku tisícročnej kaplnke Sans Souci a užiť si očarujúce výhľady na okolitý kraj.



Pre deti zo Spišskej Novej Vsi



KRÍŽOVKA

Tajnička z minulého čísla... **ODDYCH, RELAX, ZÁBAVA KAŽDÉMU SA POZDÁVA**
16 € ziskava: **František Vojtko** 80 130; 9 € ziskava: **Martin Janoščík** 10 140.

RELAX

Nenačím nám chodiť v kraje sveta ...							dolepoval	hinská posvätná slabika	znovu	vozidlo	Nároveň: Damm, keser	riaditeľ	prací prášok	EČV okr. Košice	bolesti v križoch, húser	popíja	
Autor: František Cvengroš	znoj	Eduard (dom.)	čakan	častica rezignovania	značka elektro-spotrebičov	škafuľa, schránka st. český tenista					dodatočne zakúp skokan						
1																	
odpočítal							nie mlado povrchný naduteč							ešte vrecovitá sieť na ryby			
tiež, po anglicky				Amilov priateľ ovísa				obidve vlastné osiam					kam rozrýval				
	sta	1005 v Ríme hnev, zlosť			názov git, po česky				anglické plošné miery pulz						mužské meno (5.12.)	vyššie	
rôsol						miesto, postavenie hovorový súhlas					americký pástiar hélium (zn.)						
2																	
odrátal							jahoda, po maďarsky							pokolenie			



DARČEKOVÉ KOŠE

ACEM spomedzi svojich pravidelných stravníkov opäť žreboval výhercov atraktívneho darčekového koša.

Výhercovi srdečne blahoželáme!



JÚL | Richard Ručka
stredisko 20120



VEDELI STE, ŽE ...

Otázka z minulého čísla: „**Kolko členov má Sponzorová a filantropická komisia?**“ Správna odpoveď: **11 členov** (10 + p. Timko). Tričko s logom TVP ziskava: **František Kromka** zo strediska 42 230

NOVÁ OTÁZKA
AKO SA VOLÁ KOMUNITA VAGONÁROV, KTORÁ SA ZÚČASTŇUJE DOBROVOĽNÍCKYCH AKTIVÍT?
VAGONÁR S...



František Kromka
stredisko 42230



TAJNIČKA KRÍŽOVKY:

MENO:

STREDISKO: tel. č.:



VEDELI STE, ŽE ... ODPOVEĎ:

MENO:

STREDISKO: tel. č.:

Zapojením sa do súťaže vyjadrujete súhlas s uverejnením Vašich údajov vo Vagonári, ktoré budú zvejené iba v prípade výhry. Odpoveď na otázku vhadzujte do schránok, ktoré nájdete na všetkých vrátniciach spoločnosti TATRAVAGÓNKA.

Vydáva: TATRAVAGÓNKA, a. s. Poprad, Štefánikova 887/53, 058 01 Poprad | Náklad: 2400 ks Šéfredaktorka: Bc. Zuzana DOMANICKÁ, jazyková korektúra: Ing. Marcela KOVALOVÁ | Redakcia: Štefánikova 887/53, 058 01 Poprad, tel.: +421 52 711 2339, vagonar@tatravagonka.sk | Nakladateľ, prepress a tlač: PROGRUP SK, s. r. o., Zvonárska 30A, Sp. Nová Ves