



Kvalitou spájame svet

VAGONÁR

3/4
marec/apríl
2020

Dvojmesačník zamestnancov spoločnosti TATRAVAGÓNKA Poprad • Ročník XIX. • vagonar@tatravagonka.sk



tlačíme
na ekologický
papier



- OBILŇÁK SA VRACIA
- PRIPRAVME SA NA AUDIT
- INOVÁCIE POKRAČUJÚ

Zdravím, kolegyně a kolegovia,

ostatné dni a týždne nás dostali do zložitej a doteraz nepoznanej situácie. Vírus, ktorý sa vo svete šíri, a Slovensko nie je výnimkou, spôsobil, že sa musíme učiť žiť v rámci obmedzení, ktoré sme si ešte prednedávnom nedokázali predstaviť.

I keď nás určite netešia mnohé aspekty negatívne ovplyvňujúce náš životný štandard, asi najťažšie nesíme pravidlá súvisiace s obmedzením sociálneho kontaktu. A to či už na pracovisku, v súkromí, no najmä v rodine, kedy sa musíme vyhýbať i stretnutiam so svojimi najbližšími - rodičmi a starými rodičmi.

I v našej spoločnosti sa každodenne stretávame s opatreniami vynútenými novovzniknutou situáciou. Časté dezinfekcie spoločných priestorov, dávkovače na dezinfekčné prostriedky, termokamera na vstupe do podniku či nosenie rúška sa stávajú samozrejmosťou. Mnohé zo zavedených opatrení nám nie sú príjemné a sú spojené s istou mierou nepohodlia. Je ťažké nájsť niečo pozitívne na absencii teplej stravy a nosení rúška, hlavne pri fyzicky namáhavej práci.

I tieto opatrenia však prispievajú k zníženiu pravdepodobnosti nákazy a jej šírenia. Preto Vás chcem poprosiť, aby ste tieto obmedzenia niesli trpezlivo, bez hnevu s vedomím, že je to len dočasné.

Napriek všetkým komplikáciám a obmedzeniam sa nám ako spoločnosti darí plniť to, čo sme si predsavzali a naše výsledky a vyrábané objemy sú vyššie ako kedykoľvek v minulosti. Je to nepochybne dôkazom sily kolektívu pracujúceho v spoločnosti Tatravagónka, ktorý je schopný sa prispôbiť i takto zložitým podmienkam a nepodľahnúť panike, či nebudaj stratiť smer.

Ak vo svojej svedomitej práci vytrváme a budeme ako kolektív k sebe solidárni a navzájom súdržní, sme schopní toto obdobie nielen prekonať, ale vyjsť z neho ešte silnejší a súdržnejší.

Dávajte na seba pozor a ostaňte zdraví.

*Ing. Juraj Hudáč
generálny riaditeľ*

ZACENS 73 m³



Bezmála dva roky sme pre zákazníka GATX dodávali vagon typu Zacens 73 m³ - inovatívny vykurovaný a izolovaný vagon v rôznych modifikáciách, ktorý si našiel obľubu aj u iných zákazníkov.

Svoju flotilu obohatila týmito vagonmi aj firma OnRail a v tomto roku sa na ne tešia francúzske firmy Ermewa a Millet. Každému zákazníkovi sme ušili vagon na mieru. Určite budete mať možnosť sa o nich dočítať v jednom z nasledovných vydaní nášho Vagonára. Za doteraz expedovaných 481 vagonov ďakujeme, aj v mene zákazníkov, celému tímu zamestnancov, ktorí sa podieľali na tomto projekte.

*Ing. Tomáš Mérey
projektový manažér*



OBILŇÁK TAGNPPS 101 m³ SA VRACIA

Ako si už určite každý správny Vagonár všimol, po dlhšom čase opäť spúšťame výrobu vagona na prepravu obilia Tag-npps 101 m³. Obilných vagonov sa už v našej dlhej vagonárskej histórii vyrábalo viacero varian-tov a pre rôznych zákaz-níkov. Na začiatok by som chcel pripomenúť aspoň pár typov a priblížiť ich zaujímavosti.

V počte 300 kusov sme vyrobili Tagnpps 130 m³, ktorý bol jeden z najväč-ších obilných vagonov vyrábaných na linkách spoločnosti Tatravagónka. Pri tomto projekte musím poznamenať, že vyrobiť tak dlhú skriňu a strechu, ktorá musela byť doko-nale vodotesná a ľahko manipulovateľná bolo skutočne výzvou, s kto-rou sme sa však „poposo-vali“.

Určite treba pripomenúť aj menšieho brata - vozeň Tagnpps 102 m³. Na to-mto vozni bol vylepšený aj mechanizmus otvárania a zatvárania strechy. Ne-smieme taktiež zabudnúť na podmienku tesnosti 1 mm na výsypných otvoroch či vnútorný antikorózný náter, ktorý dal zabráť našim malia-rom. Ale ako pri veľkom bratovi, tak aj pri tomto menšom sme to úspeš-ne zvládli. Flotily našich zákazníkov VTG, Ermewa, Nacco sme obohatili o približne 800 kusov tejto „stodvojky“. Nakoniec spomeniem ešte jedného brata z tejto veľkej rodiny, a tým je obilný vagon Tagnpps 95 m³. Tento najmenší brat mal dvojramenné otváranie strechy, ktorej nastavenie už nebolo tak komplikované ako u jeho

väčších bratov. Z tohto typu sme predali 200 voz-ňov a u zákazníkov mal veľký úspech.

Samozrejme, vagon, ktorý ideme vyrábať nie je pre nás žiadna novinka, keďže sme už 100 kusov tohto prevedenia vyrábali v roku 2018 pre zákazníka Ermewa, ktorý si doob-jednal ďalších 100 kusov. Uvediem menšie špe-cifiká, ktoré má tento krásavec:

- jednoramenné otváranie strechy na každej

strane,

- vzorkovníky na odobra-tie obilia na bočnici,
- prevedenie s/bez mož-nosti výstupu na okraj násypného otvoru.

Tak čo dodať. Snáď už len popriať celému tímu za-mestnancov spoločnosti, ktorí sa na tomto projekte budú podieľať, bezprob-lémové prípravy a nábeh výroby, bezpečný priebeh výroby a kvalitný výstup z výroby.

Ing. Peter Pribelský
projektový manažér



SÚČASNÉ TRENDY ŽELEZNIČNÉHO PRIEMYSLU

OD INOVATÍVNEHO VAGÓNA K INTELIGENTNÉMU VLAKU

V súčasnosti hlavný trend v nákladnej železničnej doprave udáva Európska komisia spolu s dokumentom „Biela kniha“, v ktorej boli stanovené kľúčové ciele do roku 2050:

1. žiadne konvenčne poháňané autá v mestách,
 2. 40%-né využívanie trvalo udržateľných nízko-uhlíkových palív v letectve,
 3. minimálne 40%-né zníženie emisií z lodnej dopravy,
 4. 50%-ný presun medzimestskej osobnej a nákladnej dopravy z cestnej na železničnú a vodnú dopravu.
- A tieto opatrenia by mali prispieť ku 60%-nému zníženiu emisií z dopravy do polovice storočia.

Z tohto dokumentu sa následne odvíjajú jednotlivé národné stratégie.

Iniciatíva IF²

Od inovatívneho nákladného vagóna k inteligentnému nákladnému vlaku

- nízka hlučnosť,
- nízka vlastná hmotnosť,
- dlhý kilometrický priebeh (vzdialenosť bez potreby servisného zásahu),
- pripravenosť na logistiku,
- nízka nákladovosť v priebehu životného cyklu



sú pre budúcnosť nákladnej železničnej dopravy základnými kritériami pre tzv. iniciatívu 5L, s ktorými pracujú švajčiarske železnice SBB v pracovnej skupine „Technical Innovation Circle for Rail Freight Transport“ tzv. TIS. Dá sa povedať, že vozne spoločnosti Tatravagónka dnes vyrábané požiadav-

ky na 5L už spĺňajú. Preto sa iniciatíva od inovatívneho vozňa posúva k inteligentnému vlaku. Inteligentný nákladný vlak má mať digitálne automatické spriahadlo. Bez digitálneho automatického spriahadla nie je možné realizovať kompletnú automatizáciu nákladnej železničnej prepravy.

Inovatívne nákladné vozne a inteligentná preprava má v zásade za cieľ zvýšenie produktivity a zlepšenie logistiky prepravy v nákladnej železničnej doprave. Okrem toho musia sektorové a politické orgány vytvoriť priaznivé rámcové podmienky pre konkurenčný systém nákladnej

železničnej prepravy. To je predpoklad na to, aby sa doprava presunula z cesty na železnicu. Inovatívne nákladné vozne a inteligentné železničné vlaky (IF²) sú preto taktiež dôležitými stavebnými kameňmi na dosiahnutie cieľov EÚ v oblasti zmeny klímy.

Na obrázku cestovná mapa pre konkurenčnú železničnú dopravu.

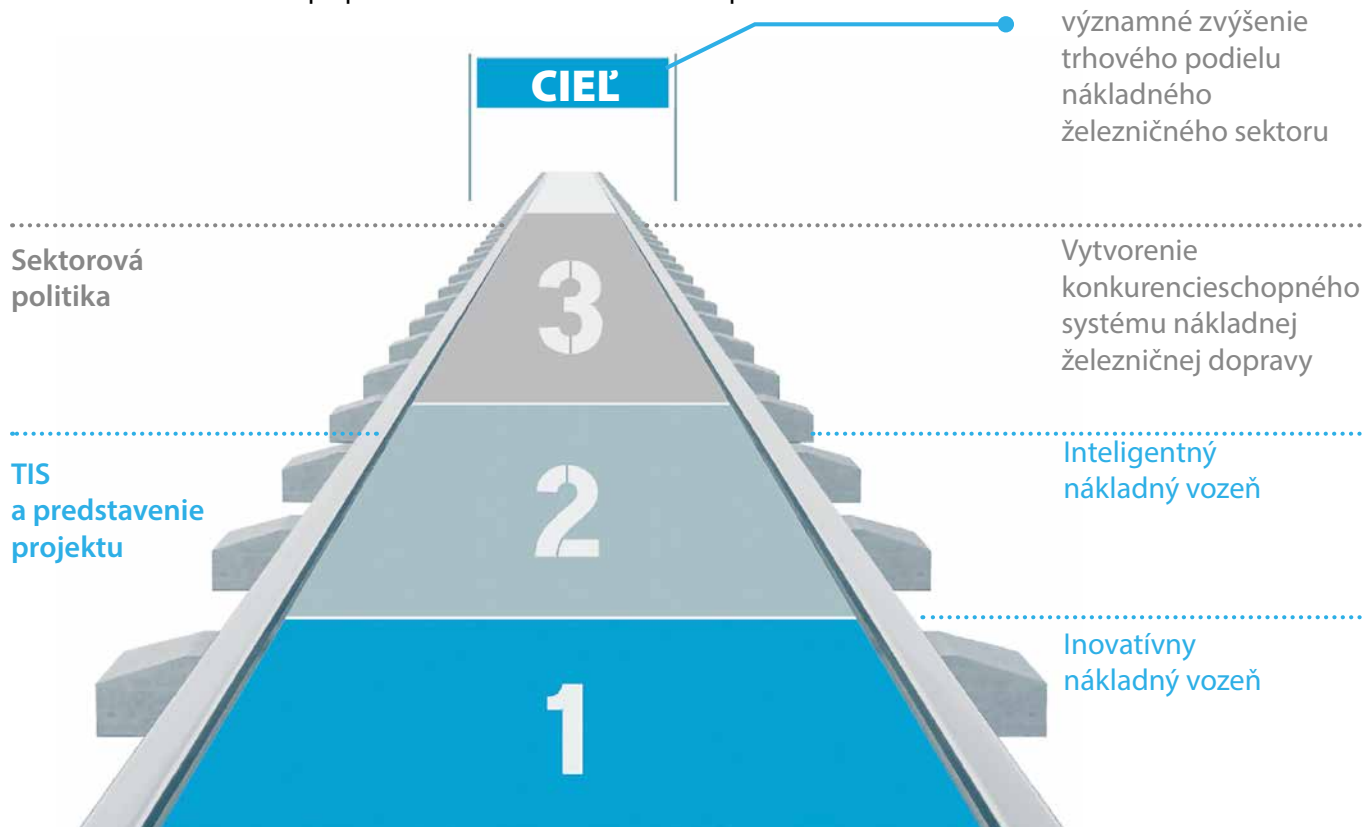

Na túto aktivitu úzko nadväzuje DAK – Charta.

DAK – Charta

Digitálne automatické spriahadlo

Skratka DAK znamená Digitale Automatische Kupplung – DAK, čo v preklade znamená Digitálne Automatické spriahadlo. Ide o aktivitu pre posilnenie európskej železničnej dopravy. Dnes je základným spojením nákladných vozňov ťahadlové ústrojenstvo

a nárazníky. Ťahadlové ústrojenstvo, tvorené hákom a závitovým spriahlom, slúži len na prenos ťažných síl. Na prenos tlačných síl slúžia nárazníky. Automatické spriahadlá slúžia na prenos ťažných aj tlačných síl. Vozne potom spravidla už nemajú nárazníky.

Digitálne automatické spriahadlo je rozhodujúcim prvkom na ceste k automatizovanej digitálnej železničnej nákladnej doprave. Vytvára základ pre podstatne rýchlejšie a efektívnejšie procesy. Predstavuje príležitosť pre rast na železnici, pre posilnenie

prepravy tovaru, ktorá je šetrná voči klíme. Iniciatívu DAK charty prevzalo VPI (Združenie držiteľov nákladných vozňov v Nemecku). Chartu podpísali aj popredné združenia v odvetví ako Allianz pro Schiene, NEE, UIP, VDB a VDV.

DIE BAHNINDUSTRIE.
VDB VERBAND DER BAHNINDUSTRIE IN DEUTSCHLAND E.V.

VDV Die Verkehrs-
unternehmen



Allianz
pro Schiene

NEE Netzwerk
Europäischer
Eisenbahnen e.V.

VPI
VERBAND DER GÜTERWAGENHALTER
IN DEUTSCHLAND E.V.

Hlavným cieľom DAK – Charty je, aby sa všetky európske nákladné vozne mohli automaticky spájať najneskôr do roku 2030. Nákladné vlaky musia byť digitálne spojené od lokomotívy až po posledný vozeň.

Bude to hlavne politické rozhodnutie naprieč železničným sektorom, ktoré zabezpečí, že nová technológia automatického spriahania vozňov bude nasadená v celej Európe. Ťažiskom tejto charty sú tri kroky:

1. Urýchlenie vývojovej fázy.
2. Zabezpečenie financovania vykonania tohto projektu v celej Európe.

3. Stanovenie európskeho harmonogramu prechodu na DAK.

1. Urýchlenie vývojovej fázy

Vývojová fáza pre stanovenie jednotných DAK štandardov bola spustená. Spoločnosti v sektore železničnej dopravy realizujú celý rad projektov s cieľom zrýchlenia tejto fázy. Vyvíjajú technické riešenia a skúmajú možnosti, ktoré DAK ponúka prevádzkovateľom železníc. Vlastníci vozňov a železničné spoločnosti v tejto oblasti úzko spolupracujú.

2. Zabezpečenie financovania projektu

Jedná sa o vytvorenie do-

tačného systému na obstaranie, ako aj na náklady na prestavbu existujúcich vozňov. Okolo 450 000 nákladných vozňov v celej Európe by malo byť vybavených novou spriahacou technológiou. Táto herkulovská úloha si bude vyžadovať obrovské investície. Sektor očakáva náklady vo výške okolo 6 - 10 miliárd €. Ide o vybavenie vagónov a rušňov novými spriahacími systémami a komponentmi automatizácie, ako aj elektrickými a dátovými vedeniami. Politici na národnej a európskej úrovni musia poskytnúť finančnú podporu. Systém dotačných nástrojov by mohol urýchliť zavedenie DAK v celej Európe.

3. Stanovenie európskeho harmonogramu prechodu na DAK

Jasné politické usmerenia pre proces prechodu na automatické spriahadlo budú nevyhnutné pre úspešné zavedenie DAK - vrátane definovaného časového rámca na implementáciu a špecifikáciu technických noriem. Prechod na DAK sa musí uskutočniť v celej Európe.

Nemecko plánuje využiť nadchádzajúce predsedníctvo Rady EÚ na zvýšenie pokroku v tomto procese.

Ing. Marián Moravčík, Ph.D
hlavný konštruktér spoločnosti



Vagón typu N-316, ktorý sme začali dodávať už pred 5 rokmi, našiel svojich zákazníkov po celej Európe. Tohto roku sme vyrobili pre zákazníka ČD posledných 20 ks do okružného počtu 100 a výrobné sa k nemu vrátíme v polovici roka 2021. Medzitým bude tento typ doménou našej novej výrobnéj linky v Tatravagónke Bratstvo v Subotici.

Tento vagón, veľmi populárny na prevoz leteckého benzínu, býva, ako to bolo aj v tomto prípade, opatrený vnútorným náterom vo viacerých vrstvách, ktoré realizuje firma Colorspol, s ktorou spolupracujeme pri aplikácii takýchto náterov už po dlhé roky.

Ing. Tomáš Mérey
projektový manažér

VAGÓN TYPU ZACNS 93 m³ WASCOSA INOVÁCIE POKRAČUJÚ...

Po tom, ako sme začiatkom augusta minulého roku vyrobili prvú prototypovú cisternu a z nej o mesiac neskôr prvý vagón, ktorý pod číslom 0956 784 3 004-2 opustil brány Tatravagónky, začala sa fáza schvaľovania novým procesom ERA.

Tento proces je časovo veľmi náročný, kde udelenie schválenia nie je možné dopredu 100% odhadnúť. Hoci našu výrobnú linku už opustilo 25 sériových vagónov, zákazník si na ne, žiaľ, bude musieť ešte kvôli chýbajúcemu povoleniu zaradenia do prevádzky počkať. Aby kvalita vnútra cisterny dlhým čakaním netrpela hrdzavením,

dodatočne vyplachujeme tieto vagóny dusíkom, kde dosiahneme čistotu atmosféry dusíka 99,9%. Tento vagón má viacero prvenstiev a inovácií. Na prvý pohľad viditeľnou novinkou je, okrem už na vagónoch v minulosti použitých nadnárazníkových ochrán, aj použitie štítu od firmy EST na zvýšenie ochrany proti prerazeniu dna cisterny v prípade

kolízie vagónov. Vagón je určený na prepravu veľmi nebezpečnej a jedovatej látky Vinylchlorid, preto na ňom nenájdete žiadne spodné výpuste. Nakládka a vykládka sa vykonáva iba cez armatúry, ktoré sú umiestnené na vrchu cisterny. Tieto vagóny sú určené pre konkrétne plniace a vyprázdňovacie stanice,

a preto sú osadené armatúrami od firmy TODO so špeciálnym kódovaním príruby. Pred neoprávneným narábaním s prírubami sú plniace a vyprázdňovacie hrdlá ukryté pod posuvným krytom. Takýchto vagónov vyrobíme v priebehu tohto roka celkom 100 kusov.

Ing. Tomáš Mérey
projektový manažér



NOVINKY ZO SVETA ŽELEZNICE



NAŠI ZÁKAZNÍCI NAPREDUJÚ

5. februára 2020 komplexný investičný program EIB poskytol sumu 983 mil. € na rôzne projekty Európskeho železničného sektora. Okrem finančných prostriedkov poskytnutých na koľajové vozidlá – poľský správca infraštruktúry PKP PLK dostane 175 mil. € dotáciu na modernizáciu trate Brezin-Katowice-hranice Čiech a Slovenska, v časti Baltské more – Jadranský koridor.

VTG Rail Logistic GmbH prevzal kontrolu nad väčšinou podielom akcií v slovenskej železnično-prepravnej spoločnosti Carbo Rail a v budúcnosti bude zodpovedný za jej strategický rozvoj a prevádzkové riadenie. Podľa manažmentu európskej materskej spoločnosti VTG Rail Logistics Europe, prevzatie akcií v Carbo Rail je ideálnym doplnkom ku stratégii v tomto koridore. Prostredníctvom tejto akvizície VTG posilňuje svoju prítomnosť v Strednej a Východnej Európe – vzhľadom na to, že Carbo Rail je vlastníkom prevádzkovej licencie pre

Slovensko, Českú Republiku a Maďarsko. V Carbo Rail pracuje 150 zamestnancov a prevádzkuje 25 lokomotív.

Nemecký nákladný železničný operátor DB Cargo naštartoval svoj nový zákaznícky portál. Link2rail je centrálna platforma pre všetky digitálne služby ako napríklad objednávky, manažment prázdnych vozňov, sledovanie prepravy (Track & Trace) a dáta faktúr. Využívajúc rozhranie API, môže zákazník integrovať sledovanie a manažment prázdnych vozňov priamo do svojho systému spracovania dát. Tieto funkcie boli implementované spoločne v spolupráci so Siemens Digital Logistics. Zároveň Link2rail umožňuje zákazníkom ťažiť z digitalizácie flotily nákladných vozňov, ktorú spoločnosť DB Cargo vybavila najmodernejšou technológiou prostredníctvom projektu Wagon Intelligence. GPS dátam a senzorom pre technickú komunikáciu to umožňuje jednoduchšiu integráciu do digitálnych procesov.

KONKURENCIA NESPÍ

Poľský prevádzkovateľ nákladnej prepravy Lotos Kolej zaslal objednávku na elektrickú lokomotívu výrobcovi koľajových vozidiel Newag, ako aj na 216 plošinových vozňov od výrobcu Kolowag.

Plošinové vozne sú v hodnote 22,8 mil. €, vrátane spolufinancovania v hodnote 10,7 mil. € zo zdrojov Európskej Únie. Kĺbové vozne typu Sggrss budú dodané v rozmedzí júla 2020 a marca 2021.

TECHNICKÉ ZAUJÍMAVOSTI ZO SVETA ŽELEZNICE

Saudsko-arabské ministerstvo dopravy si objednalo spoločnosť Virgin Hyperloop One na vytvorenie predrealizačnej štúdie uskutočniteľnosti na zavedenie hyperloop technológie na prepravu v nákladnom a osobnom sektore. Štúdia posúdi a vyhodnotí rôzne spôsoby realizácie, dopyt po takýchto službách, odhadované náklady, sociálno-ekonomický prínos vytvorenia pracovných miest a vývoj technologických zručností. Systém už prilákal veľkých investorov zo Spojených arabských emirátov, vrátane DP World alebo napríklad Abu Dhabi Capital Groups. Dokázal by zabezpečiť prepravu pasažierov pri rýchlosti 1000 km/h a skrátit čas prepravy z hlavného mesta Riyadh do Jeddah na 46 minút. Štúdia je

prvá na národnej úrovni a bude prenesená kdekoľvek do sveta, pričom vízia takejto prepravy je naplánovaná na rok 2030.

Dňa 31. 1. 2020 podpísalo celkovo 17 partnerských krajín z Európskeho nákladného železničného koridoru z Rotterdamu do Janova memorandum o porozumení na budúce zbudovanie prepravy na báze vodíka. Memorandum umožňuje prepravu nezaťažujúcu životné prostredie, a to po vode, ceste alebo železnici, využívajúc Rýnsko-alpský koridor. Iniciatíva, ktorá viedla k projektu sa nazýva Rhine Hydrogen Integration Network of Excellence (RH2INE) a zahŕňa taktiež prístav v Rotterdame.

Ing. Branislav Toporcer
úsek predaja



CESTA ÚSPEŠNÉHO VAGONÁRA ČASŤ 2.

MAREK ONDRUŠ

Nie každý riaditeľ si môže dovoliť povedať, že začína „od piky“, no my takého máme. Človek, o ktorom ste možno ani netušili, že pracoval ako strojný zámočník dnes riadi najväčší a najdôležitejší úsek našej spoločnosti – výrobu.



Slovo kariéra je z francúzštiny, kde slovo carrière znamená cesta.

Cesta, ktorá má svoje úskalia, odbočky, stupáňa, klesania i kruhové objazdy, ale vždy by mala viesť správnym smerom. Niektorí nemajú ambície pre profesijný rast, niektorí na sebe musia tvrdo pracovať a iní sa narodí ako „dieťa šťasteny“. My Vám chceme priniesť príbehy zamestnancov, ktorí nie sú „manažérmi od stola“, ale sú to ľudia, ktorí si prešli svojou „vagonárskou“ cestou k úspechu.

Súčasťou Vášho mena je aj vysokoškolský titul, ale nastúpili ste do spoločnosti ako strojný zámočník.

Do spoločnosti Tatravagónka som nastúpil po vysokej škole, ktorú som absolvoval na Strojníckej fakulte TUKE v roku 2009 na pozíciu strojného zámočníka. Aj keď som sa hlásil na pozíciu GL, bola mi ponúknutá vtedajším pánom riaditeľom Jozefom Ondrušom pozícia strojného zámočníka, aby som si to „odmakal“ na vlastnej koži. Bral som to ako výzvu, a tak som sa tomu aj postavil. Po cca 3 mesiacoch prišla ponuka od pána Krišáka na pozíciu GL a neskôr, keď sa menila štruktúra vo výrobe, prišla ponuka na pozíciu vedúci linky resp. BUM.

Prečo práve výroba?

Nie som typ človeka, ktorý by presedel za počítačom 7-8 hodín denne. Chýbal by mi kontakt s ľuďmi a rovnako dôležitá je spätná väzba od ľudí.

Ktoré z „povýšení“ si ceníte najviac a z ktorého ste sa najviac tešili?

Asi to posledné, t.j. na pozíciu výrobného riaditeľa. Je to samozrejme aj o veľkej zodpovednosti, ale tím, ktorý sme spolu vytvorili ma naplňa optimizmom a chuťou do ďalšej práce.

Boli aj chvíle, kedy ste pomýšľali nad zmenou zamestnania?

Určite boli aj ťažké chvíle, kedy projekty, ktoré sme rozbiehali nešli podľa predstáv a človek sa zamýšľa, ako to zvrátiť. Ale tu si spomeniem na slová môjho predchodcu, že nikdy sa netreba vzdávať.

Mali ste aj „vzor“ – šéfa, teda svojho nadriadeného, na ktorého radi spomínate a ktorý Vás vo Vašej „kariérnej ceste“ ovplyvnil?

Určite mám za svoj „vzor“ šéfa, pre mňa sú však častokrát vzorom mnohí moji kolegovia z dielni a výrobných hál, a nielen oni. Húževnatosť s ktorou sa mnohí Vagonári púšťajú do práce je pre mňa veľmi inšpiratívna. Ved' napokon, čísla vyrobených vagónov a podvozkov hovoria jasnou rečou. To, čo mnohí

považovali minulý rok za nereálne sa stáva dnes štandardom.

Nezabudnem však na „vagonárske pikle“, ktorým som sa ako mladý GL priučil od „starej líšky“ p. Rusnáka. Najviac ma však ovplyvnil môj prechodca, p. Ondruš. V mnohých vypätých situáciách si aj dnes spomeniem na jeho názory, rady, reakcie. Veľmi rád spomínam aj na moju pozíciu GL, ktorú som vykonával pod vedením p. Jaroslava Kretta. Tím, ktorý sme vtedy spolu vytvorili bol úžasný. Tvorili ho aj pán Smoleňák, ako operátor výroby pán Piaček (obaja dnes už BUM) a nebohý pán Szentivanyi.

Chcete niečo odkázať svojim podriadeným?

V týchto „zvláštnych“ časoch je asi na mieste popriať nám všetkým hlavne zdravie, ale aj radosť z toho, že vďaka nášmu zodpovednému prístupu a možno trochu šťastia máme ešte stále možnosť svojou prácou zabezpečiť naše rodiny.

PRIPRAVME S

V máji 2020 sa uskutoční prvý periodický audit systému manažérstva kvality podľa normy ISO/TS 22163:2017, a to po jednom roku od prvej certifikácie. Audit je nezávislá a objektívna činnosť, zameraná na preverenie našej schopnosti udržať si stanovenú úroveň kvality, a tým aj certifikát. Jeho hlavným cieľom je určiť mieru zhody s normou a vyhodnotiť efektívnosť systému pri zabezpečení schopnosti dosahovať stanovené ciele a spĺňať platné zákonné, regulačné a zmluvné požiadavky.



Pre všetkých zamestnancov spoločnosti je audit skúškou, v ktorej môžu uspieť alebo zlyhať. Ako sa dobre pripraviť na audit?

ČO ROBIŤ	ČOMU SA VYHNÚŤ
<p>Pripraviť seba a svoje pracovisko, pracovné miesto (seba-hodnotenie), najmä:</p> <ul style="list-style-type: none">• Skontrolovať rozsah a spôsob kontroly vstupných materiálov a dielov.• Preukázateľne sa oboznámiť s platnými smernicami, rozhodnutiami, príkazmi a výrobnou dokumentáciou na pracoviskách (podľa OS-90-09/03).• Zabezpečiť aktuálnosť násteniek, a tiež dokumentácie na pracoviskách (napr. súlad výkresov a postupov ap.).• Vypĺňať a zabezpečiť vyplňanie Prevádzkových denníkov na strojoch a zariadeniach, kde je to predpísané.• Vypĺňať a zabezpečiť vyplňanie technologických sprievodiek po vykonaní predpísaných operácií.• Zabezpečiť kontrolu kalibrácie meradiel a ŠVP, príp. ich okamžitú kalibráciu.• V prípade nepotrebných ŠVP na dielni je potrebné ich odovzdať do príslušného skladu v zmysle platných predpisov.• Používať a zabezpečiť používanie osobných ochranných pracovných pomôcok.	<p>Neodpovedať na otázky, ktoré auditor nepoložil.</p> 
<p>Byť k dispozícii počas auditu.</p>	<p>Neskrývať sa a nevyhýbať auditorovi.</p>
<p>Uvedomiť si, že audit sa na základe operatívnej požiadavky auditorov môže týkať aj útvarov (najmä vo výrobnom úseku) neuvedených priamo v pláne auditu.</p>	<p>Neskrývať veci, ktoré by mohli byť pre výsledok auditu prospešné.</p>
<p>Odpovedať presne na to, na čo sa auditor pýta.</p>	
<p>Byť profesionálny a dobre naladený.</p>	
<p>Poučiť sa z auditu do budúcnosti.</p>	

SA NA AUDIT

Z certifikačného auditu vyplynulo viacero zistení. Audítori nenašli žiadne významné ani menej významné nezhody, no uviedli 5 pozorovaní a 8 príležitostí na zlepšenie, ktoré môžu pomôcť zvýšiť úroveň nášho systému riadenia kvality. Na základe výsledkov auditu je možné vyzdvihnúť napríklad vysokú úroveň kontroingu, riadenia projektov, návrhu, vývoja a ich prepojenie, spoluprácu so školami v regióne, investície do strojných zariadení, ale tiež používanie katalógu chýb vo

výrobe (vrátane fotografií), vysokú efektívnosť vykonávaných interných auditov, dobrú softvérovú podporu systému a napokon i nevyhnutnú vysokú angažovanosť vrcholového manažmentu v otázkach kvality a zavedeného systému. Od audítorov sa počas auditu očakáva, že budú dodržiavať a uplatňovať viacero základných zásad, najmä kompetentnosť, objektivitu, ale aj dôvernosť a rešpektovanie vlastníctva a hodnoty informácií (k tomu sa audítori výsostne zaväzu-

jú). Nie je preto namieste obava zo zneužitia informácií či ich poskytnutia tretím stranám, naopak, ak sa audítor pýta a my niečo robíme dobre (a neuplatňujeme si na to výrobné či obchodné tajomstvo), je vhodné to spomenúť a prispieť tak k zdarnému priebehu auditu. Jeden z vhodných príkladov je správne používaná výrobná dokumentácia, ktorá musí byť aktuálna, kompletná, dostupná, čitateľná, čistá a prehľadná.

Príkladov dobrej praxe je v našej spoločnosti iste viac, no počas auditu je dôležité urobiť všetko preto, aby boli viditeľné, inak naša snaha vyjde nazmar. Naším dlhoročným sloganom je „Kvalitou spájame svet“. Je však na každom z nás, aby si uvedomil, že kvalitu „nerobia“ iba ľudia, ktorí sú zodpovední za systém či dokumentáciu alebo manažment podniku (manažéri, riaditelia). Za kvalitu našej každodennej práce je zodpovedný každý z nás.

*Ing. Marcela Kovalová, PhD
koordinátor SMK*

CHCETE BYŤ LEPŠIE INFORMOVANÍ?

Ak patríte medzi zamestnancov, ktorí nedisponujú pracovným e-mailom, služobným telefónom, nedostávate výplatnú pásku na súkromný e-mail a chcete byť včas informovaný o dianí v podniku, zašlite:



prázdny e-mail na vagonar@tatravagonka.sk, kde do predmetu uvediete **AKTIVOVAŤ** a svoje osobné číslo. Na Váš email budete dostávať nasledovné informácie:

- informácie o aktuálnom dianí v podniku a mimoriadnych opatreniach
- informácie o podujatiach a akciách organizovaných spoločnosťou Tatravagónka (lyžovačka, juniáles, Mikuláš, a iné)
- losovania lístkov na hokej, futbal
- pozvánky na verejné korčuľovanie a iné športové aktivity
- dobrovoľnícke aktivity
- informácie ku dňu zdravia a iným benefitom spoločnosti

V prípade, že už nebudete chcieť tieto e-maily viac dostávať, stačí využiť rovnaký postup a v predmete uviesť „**DEAKTIVOVAŤ**“.



alebo SMS s textom **AKTIVOVAŤ** na telefónne číslo: **0918 735 052**. Na telefónne čísla sa zasielajú len mimoriadne opatrenia a urgentné informácie.

ĎAKUJEME!

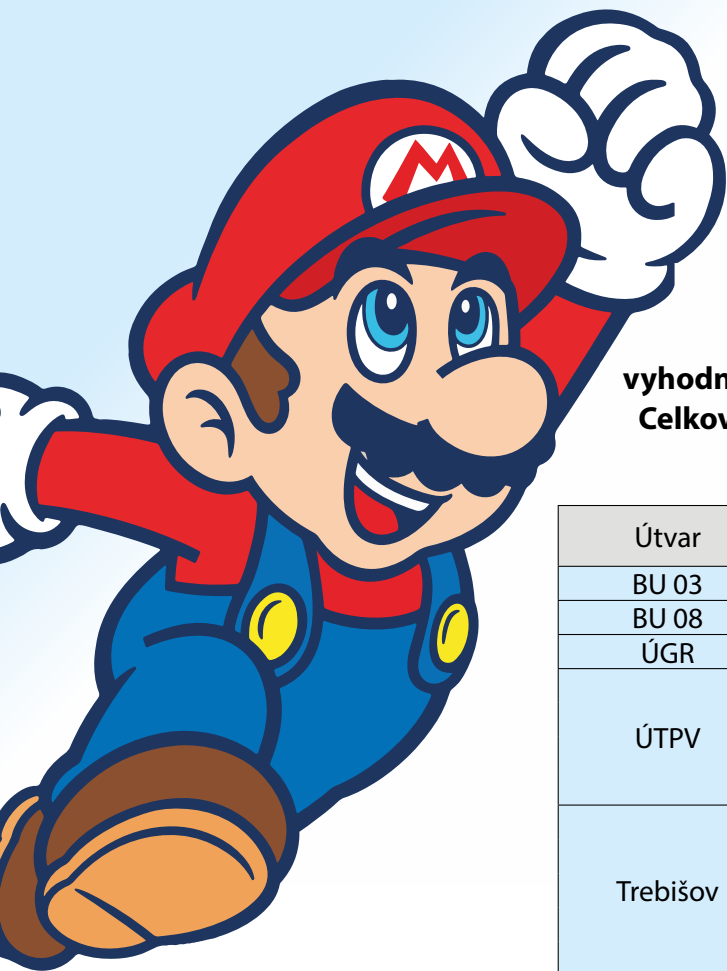

SUPERM

Súťaž o Najbezpečnejšie pracovisko pokračovala vyhodnotením posledného súťažného obdobia v roku 2019. Celkovo bolo ocenených 269 zamestnancov, ktorí pracovali na pracoviskách s nulovou pracovnou úrazovosťou.

Útvar	NS	Počet zamestnancov	Spolu
BU 03	4310	46	224
BU 08	4360	55	
ÚGR	5210	23	
ÚTPV	2110	20	
	2410	10	
	4710	58	
Trebišov	4810	12	45
	4640	14	
	53110	7	
	53120	9	
	40120	13	
	40130	2	

Hlavnou myšlienkou súťaže naďalej zostáva zvyšovanie povedomia zamestnancov celej spoločnosti v oblasti bezpečnosti a ochrany zdravia pri práci, snaha o vzájomnú spoluprácu pri riešení otázok v tejto oblasti a spolupodieľanie sa na celkovom priaznivom výsledku v počte úrazov.

Pravidlá súťaže sú v podstate veľmi jednoduché – každé tri mesiace vyhodnocujeme počet pracovných úrazov, ktoré

boli na danom pracovisku zaznamenané. Prioritným záujmom je presadzovanie princípu tzv. „zero incident“, čo predstavuje minimalizáciu mimoriadnych udalostí, ku ktorým radíme aj samotnú úrazovosť. Na kvartálnej úrovni sa to už podarilo niekoľkým pracovným tímom, na ročnej zatiaľ ešte žiadnemu, čo však neznamená, že sa to v najbližšej dobe nemôže zmeniť.

Aj v uplynulom kalendárnom roku boli naši

„bezúrazoví“, zamestnanci odmenení drobnou pozornosťou – poďakovaním, zároveň však poďakovanie patrí všetkým pracovníkom stredísk, kde nulová úrazovosť bola zaznamenaná.

Na základe vyhodnotenia výsledkov za rok 2019 môžeme zblahoželať našim kolegom nákladového strediska 4310 (výrobní pracovníci), 4390 (režijní a THP pracovníci) a taktiež pracovníkom ÚRK (pracujúci v rámci svojich pracovných čin-

ností na tomto stredisku), u ktorých sme v hodnotenom roku evidovali iba 2 pracovné úrazy, čo bol najnižší počet zo všetkých stredísk. Po splnení podmienky odpracovaných hodín a nulovej absencie na pracovisku má nárok na odmenu spolu 37 našich kolegov. Ostatným tímom budeme držať prsty v tomto roku, aby pri jeho koncoročnom hodnotení zabojovali o čo najlepší výsledok.



ÁRIO 2019

VYHODNOTENIE PÚ V PREPOČTE NA POČET ZAMESTNANCOV

		NS	Počet PÚ	Počet zamestnancov	Početnosť PÚ v %
VÝROBNÝ ÚSEK	Poprad	04110	14	129	10,85
		04120	7	86	8,14
		04190	0	29	0,00
		04210	14	87	16,09
		04220	8	57	14,04
		04240	10	48	20,83
		04290	3	48	6,25
		04310	2	56	3,57
		04330	8	42	19,05
		04320	4	25	16,00
		04350	3	67	4,48
		04370	6	80	7,50
		04360	9	38	23,68
		04380	6	37	16,22
		04420	8	70	11,43
		04490	1	10	10,00
		04510	10	80	12,50
		04520	5	16	31,25
		04590	2	23	8,70
		04340	22	104	21,15
Třebišov	04610	5	88	5,68	
	04620	5	54	9,26	
	04630	9	98	9,18	
	04640	1	20	5,00	
NEVÝROBNÉ STREDISKÁ	Poprad	05110	2	22	9,09
		05210	2	25	8,00
		02110	2	24	8,33
		02120	4	32	12,50
		02410	1	12	8,33
		04710	6	63	9,52
		04810	0	12	0,00
		10140	18	98	18,37
	Třebišov	53110	0	10	0,00
		53120	1	9	11,11
40120		0	16	0,00	
40130		0	2	0,00	
40140		0	0	-	

stredisko VÚ
s najnižšou úrazovosťou

Autor: Ing. Marcela Kovaľová, PhD



VÝZVA ÚSEKU RIADENIA ĽUDSKÝCH ZDROJOV

Dovoľujeme si Vás informovať,
že spoločnosť TATRAVAGÓNKA, a. s.
s účinnosťou od 1. 7. 2020

zavádza systém elektronickej distribúcie výplatných pásov.

Žiadame Vás, aby ste najneskôr
do 30. 6. 2020 zaregistrovali Vašu
súkromnú alebo služobnú e-mailovú
adresu na zasielanie elektronickej
výplatnej pásky prostredníctvom
formulára, ktorý je k dispozícii na:

- personálnom oddelení,
- sekretariáte Vášho oddelenia/úseku,
- informate - v priečinku KOMUNIKÁCIA

Tento formulár vhadzujte do schránky
MZDOVÁ UČTAREŇ vo vestibule AB,
prípadne zašlite
na personal@tatravagonka.sk.

Posledná papierová výplatná páska bude
distribúovaná za mesiac jún 2020.

Táto povinnosť sa nevzťahuje
na zamestnancov, ktorí sú už v systéme
elektronickej distribúcie výplatných
pások registrovaní.



POMÔŽTE Z DANE

Dve percentá z dane na verejnoprospešné účely oslavujú
na Slovensku už 15 rokov. Takzvaná asignácia dane je
skvelý spôsob, ako využiť tieto financie na rozvoj a pod-
poru subjektov, komunít, projektov a jednotlivcov vo
Vašom okolí. V roku 2018 poslali ľudia a firmy cez asignač-
nú daň až 68 miliónov eur na „dobrú vec“.

Koronavírus ovplyvnil aj túto sféru, kde dochádza k predl-
ženiu termínu odovzdania vyhlásenia o poukázaní sumy
2% dane na daňový úrad na neurčito. Keďže v čase tlačie
Vagonára nie je stanovený presný dátum, do ktorého je
nutné toto vyhlásenie odovzdať odporúčame sledovať
aktuálne informácie Finančnej správy SR.

Ak sa rozhodnete zaradiť medzi darcov 2% a vybrali ste si
zo zoznamu prijímateľov dane, stačí urobiť pár jednodu-
chých krokov.

1. Ak ste dostali „Ročné zúčtovanie preddavkov na daň“
a „Potvrdenie o zaplatení dane na účely vyhlásenia
o poukázaní sumy do výšky 2%“ elektronicke, stačí:
 - vypísať „Vyhlásenie o poukázaní podielu zaplatenej
dane z príjmov fyzickej osoby“, ktoré nájdete na we-
bovej stránke Finančnej správy, prípadne Vám ho po-
skytne osoba/združenie, ktoré sa o Vaše 2% uchádza,
 - zaniest' vypísané „Vyhlásenie“ a „Potvrdenie o zapla-
tení dane za rok 2019“ na daňový úrad, prípadne
odovzdať osobe/združeniu, ktorému 2% darujete.
2. Ak ste nevyžiadali elektronické zaslanie ročného zúč-
tovania preddavkov na daň a potvrdenie o zaplatení
dane na účely vyhlásenia o poukázaní sumy do výšky
2%, musíte:
 - zájsť na personálne oddelenie - mzdovú účtáreň,
kde Vám odovzdajú „Potvrdenie o zaplatení dane
za rok 2019“,
 - vypísať „Vyhlásenie o poukázaní podielu zaplatenej
dane z príjmov fyzickej osoby“,
 - zaniest' vypísané „Vyhlásenie“ a „Potvrdenie o zapla-
tení dane za rok 2019“ na daňový úrad, prípadne
odovzdať osobe/združeniu, ktorému 2% darujete.

Veríme, že tak aspoň trošku našuškáme našim „nerozhod-
ným“ kolegom, ako naložiť s 2%. Peniaze, ktoré nedaru-
jete, skončia v Štátnej pokladnici a vláda ich využije na
financovanie niektoej zo svojich politik.

NIELEN KOLEGOM 2%

Názov organizácie/ združenia	Zameranie	Kontakt
ONAS	Pomoc rodinám so zdravotne postihnutými deťmi.	onas@gmail.com
Mgr. Marek Kubov Asociácia pomoci postihnutým APPA	Náš zamestnanec, ktorý žiada práve o poukázanie 2 % z dane organizácii APPA. Dôvodom žiadosti je ťažké zdravotné postihnutie dcéry Márie, ktorá trpí zriedkavým ochorením – spinálna svalová atrofia druhého typu. Ochorenie si vyžaduje 24 hodinovú starostlivosť a rehabilitačnú liečbu.	Mgr. Marek Kubov marek.kubov@tatravagonka.sk <i>Potvrdenie o zaplatení dane a vyhlásenie môžete odovzdať aj na oddelení OTPV - Mgr. Marek Kubov.</i>
SASA občianske združenie	Sme centrum, ktoré sa zameriava na poskytovanie terapií pre deti s problémami v oblasti oneskoreného vývinu, s pervazívnou vývinovou poruchou, ADHD, ADD, poruchami učenia a správania a narušenou komunikačnou schopnosťou.	Sasacentrum@gmail.com www.sasacentrum.sk OZ Sasa Poprad
SPK Medveď, o.z.	Občianske združenie SPK Medveď podporuje športové, kultúrne a dobrovoľnícke aktivity v meste Spišská Nová Ves a širokom okolí. V rámci vlastnej komunity organizujeme športové turnaje a podporujeme fungovanie amatérskeho športu na lokálnej úrovni.	branislav.toporcer@gmail.com <i>Potvrdenie o zaplatení dane a vyhlásenie môžete odovzdať na 6. poschodí AB – Ing. Branislav Toporcer.</i>
Pomáhame, o.z./ Tamarka	Tamarka je dievčatko, ktoré má v dôsledku upchatých žíl v mozgu poškodené mozgové tkanivo. Následkom toho Tamarka neovláda svoje telíčko ako jej rovesníci. I napriek tomu je to veľká bojovníčka a pomaličky napreduje. Už rok navštevuje rehabilitačné centrum Vojtovej metódy v Českej republike, ktoré však nehradí zdravotná poisťovňa. Preto prosíme o pomoc pre Tamarku.	matej.andrascik2@gmail.com 0910 680 203 <i>Potvrdenie o zaplatení dane a vyhlásenie môžete odovzdať aj na 3. poschodí AB – Ing. Lucia Majerská Harvišová</i>
Zväz vojakov Slovenskej republiky Trenčín	Organizácia 25. výročia vojenského výstupu na Kriváň.	zvazvoj@gmail.com
Pomoc v živote	Optimalizácia a stabilizácia zdravotného i sociálneho stavu pre mentálne a telesne postihnutých.	zmpmkk@ddsanatorium.sk www.ddsanatorium.sk
2% dane pre Lukáška Rybeckého	Rehabilitácia v Adeli Piešťany pre zlepšenie jeho zdravotného stavu.	dagmar.rybecka@gmail.com monika.lazarcikova@nadaciaadeli.sk
Národné centrum sclerosis multiplex, n. o.	Rekonštrukcia časti nevyužívanej budovy bývalej Obchodnej akadémie v Sabinove, následne zriadenie denného stacionára pre ZŤP osoby a na poskytovanie terénnej služby krízovej intervencie.	www.ncsm.sk juliana.ilencikova@yahoo.com
Rozvoj športov pre paraolympionikov	Podpora a rozvoj zdravotne postihnutých v športoch- zjazdové lyžovanie, cyklistika a snowboarding nepostihnutých.	www.paraski.sk www.rozhodni.sk

 žiadosti zamestnancov TVP

 ostatné žiadosti

Názov organizácie/ združenia	Zameranie	Kontakt
Detský fond Slovenskej republiky	Realizácia projektov "Konto bariéry" kde prispievajú na kompenzačné pomôcky zdravotne postihnutým; projekt "zdravé vzťahy v rodine" kde sa venujú rodinám s deťmi s ADHD a poruchami správania a projekt "Mixklub" kde sa zamieravajú na prevenciu a poradenstvo ohrozeným skupinám detí.	www.dfsr.sk dsfr@dfsр.sk
Za krajšie Štrbské Pleso	Zveľaďovanie jedného z najväčších a najfrekventovanejších tatranských stredísk letnej i zimnej turistiky.	Hlavná 188/67, 059 38 Štrba
Divadlo z pasáže, n. o.	Divadlo z pasáže dopĺňa chýbajúce zdroje pre aktivity, ktorými prinášajú divákovi (deťom, študentom, pedagógom a širokej verejnosti) obraz o tom, že kvalitný kultúrny zážitok je možné prezentovať aj vďaka ľuďom s mentálnym postihnutím, pre ktorých je umelecká divadelná tvorba terapiou.	www.divadlozpasaze.sk
Losík, o. z.	Ochrana a neustále zveľaďovanie prírody, spolu s jej prirodzenými súčasťami, ako aj ochrana a zvyšovanie kvality života voľne žijúcich zvierat. Prostredníctvom občianskeho združenia Losík sa snažia neustále informovať a vzdelávať deti a mládež o význame prírody a o spôsoboch jej ochrany.	Losík, o.z., Revištské Podzámčie 89, 966 81 Žarnovica, IČO: 50093444
Pomoc pre Luka Klokoča	Luka má úplne rozhádzané vnútorné prostredie, metabolické a mitochondriálne ochorenie, mitochondriopatiu, ľavostrannú hemiparézu, diparézu DDK. Jedlo prijíma v malých dávkach cez PEG. Luka potrebuje pomoc na zapltenie rehabilitácií.	bkusmirekova@gmail.com
Rebeka DS- o. z.	Rebeka má 12 rokov a detskú mozgovú obrnu. Nedokáže sama chodiť, sedieť a je odkázaná na pomoc druhých. Na zlepšenie jej zdravotného stavu potrebuje rehabilitácie, ktoré sú pre rodinu finančne náročné.	iveta4@azet.sk 0907272242
JEN & JEN - aktívny život s postihnutím, o. z.	Občianske združenie JEN & JEN sa snaží pomáhať a rozvíjať aktivity na miestnej i celoštátnej úrovni v oblasti vzdelávania pre zdravotne znevýhodnených ľudí, ich integráciu do spoločnosti a odstránenie bariér, ktoré medzi zdravotne znevýhodnenými a zdravými ľuďmi sú.	jencikmar@gmail.com 0907315275
Gabriel Rošák	Gabriel mal vážnu autonehodu, kde stačilo málo a bol by doživotne pripútaný na invalidný vozík. Má za sebou operácie po mnohopočetných zlomeninách hrudníka a chrbtice. Momentálne má možnosť ísť na rehabilitačný pobyt v Piešťanoch, no jeho finančná situácia to neumožňuje.	rosak.gabo@gmail.com 0911866550
NAŠA sport academy	NAŠA Športová akadémia je platforma poskytujúca komplexné riešenie tréningového procesu v každej jeho fáze, s prihliadnutím na biologický vek dieťaťa, potreby a požiadavky jednotlivých športových disciplín a odvetví, s dlhodobým cieľom, buď vytvoriť celoživotný pozitívny vzťah k športu a zdravému životnému štýlu, alebo dosiahnutie vrcholného športového výkonu z hľadiska relatívnych možností jednotlivca, ale aj z pohľadu najvyššej národnej a medzinárodnej výkonnosti.	nasatletika.sk somatlet@gmail.com
O. Z. Svetielko nádeje	Občianske združenie Svetielko nádeje pomáha onkologickým pacientom a ich rodinám s prepravou na vyšetrenia, zabezpečujú pobyty a organizujú canisterapie. Fungujú bez pomoci štátu, len vďaka podpore firiem a fyzických osôb.	k.sulekova@svetielkonadeje.sk +421907728337
O. Z. Adora	Tamarka má detskú mozgovú obrnu. Momentálne má 10 rokov a je na úrovni štvormesačného bábätka.	0911335135 Lenka Prístavková Zamarovce

V ŤAŽKÝCH ČASOCH OBJAVUJEME SVOJU...

ZRUČNOSŤ



TVORIVOSŤ



Autor diela: Ján Timko

ĽUDSKOSŤ



Ďakujeme, že ste pomohli zabezpečiť rúška pre kolegov
a teplomery na meranie teploty.

Vagonár s veľkým
"V"

Máte podnet do tejto „neplánovanej“ rubriky?
Pošlite nám ho do redakcie na vagonar@tatravagonka.sk. Ďakujeme!



Milé deti

Ešte stále sme nenašli meno pre našu lokomotívku. Bude nieš' meno, ktoré jej vymyslíš práve ty? Nápady vhadzujzte do schránok na vstupných bránach, prípadne zasielajte na vagonar@tatravagonka.sk.
Ďakujeme!

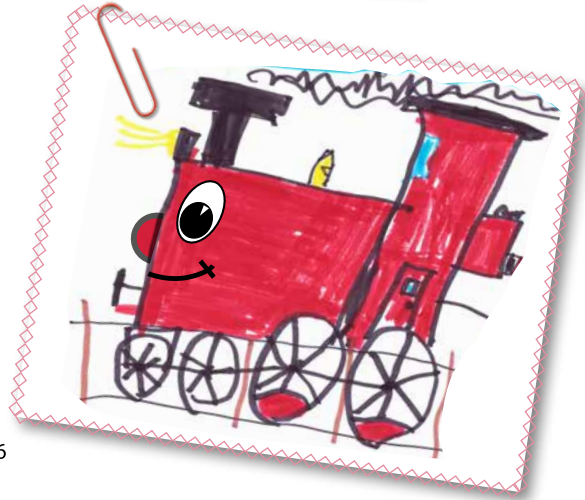

4. _____ .5
3. _____ .6

DOKRESLI
OBRÁZOK
PODĽA ČÍSEL
A VYFARBI

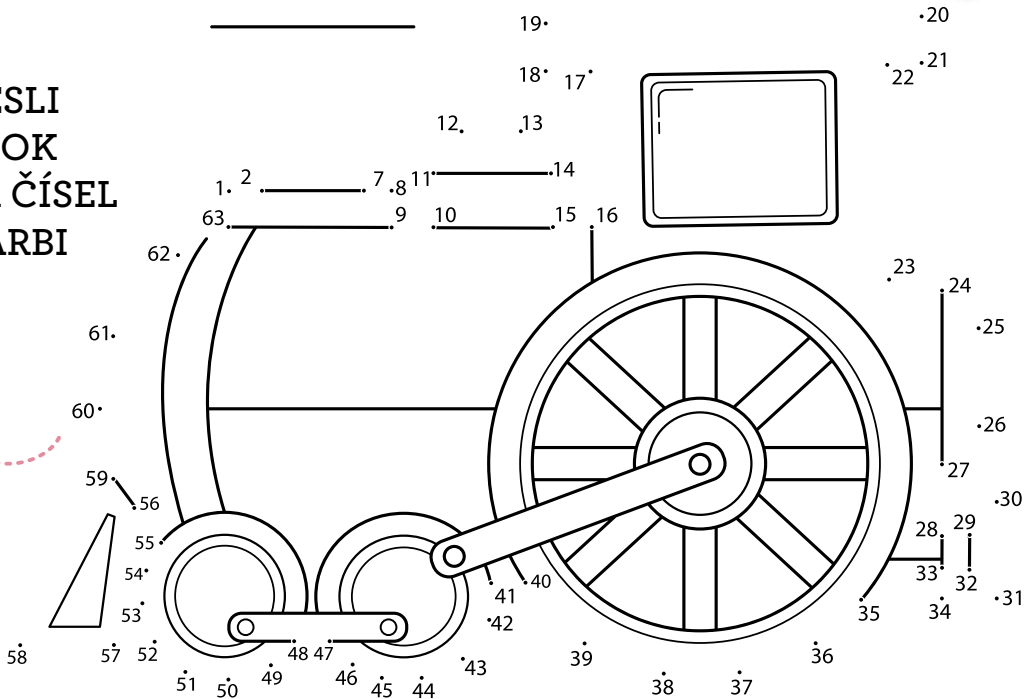

NÁJDI 8 ROZDIELOV



SUDOKU ľahké

			8	6	3		2	9
	6		4					
8			9			5	7	
							3	
2		7				1		5
	4							
	9	3			6			1
					4		6	
6	7		2	9	8			

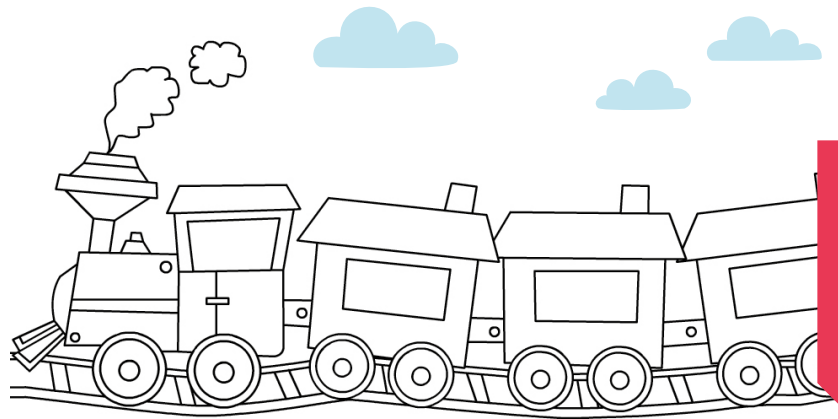

VYFARBI

NÁJDI V BLUDISKU
SPRÁVNNU CESTU K VLÁČIKU

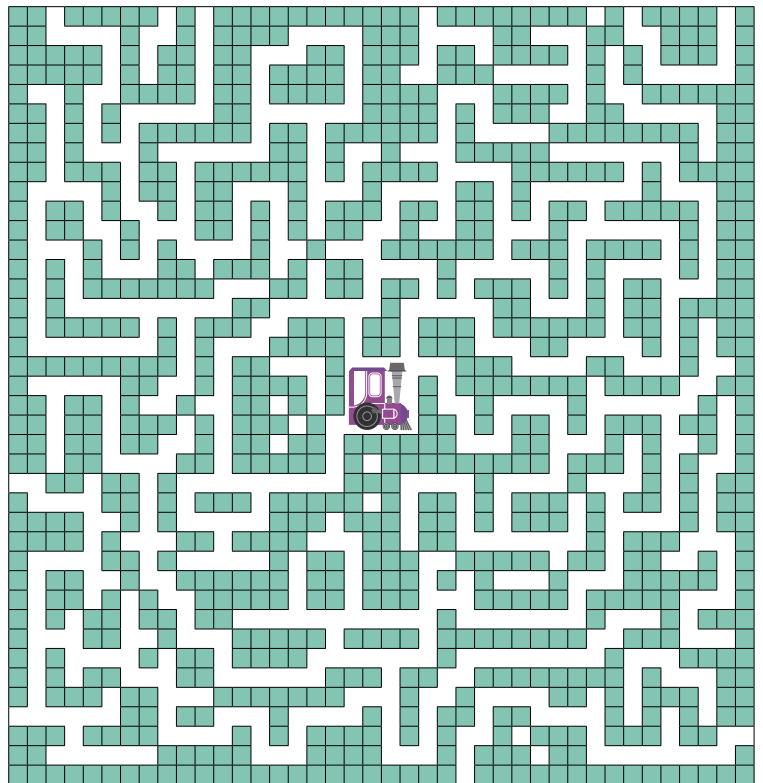

stredne ťažké

		4			8	6	7	
	6						4	2
7			2					1
9				3				
			8	7	5			
				1				8
3					1			6
4	8							9
	7	9	5			4		

HLAVOLAM AJ PRE DOSPELÝCH

NÁJDI V BLUDISKU

SPRÁVNNU CESTU K AUTÍČKU





MILÍ ČITATELIA

V týchto „nevšedných“ dňoch ste možno očakávali „nevšedného“ Vagonára. Rozhodli sme sa však, že nepodľahneme „mediálnemu“ tlaku a nedovolíme koronavírusu zatieniť Vaše/naše úspechy, ciele a očakávania. Zodpovednosť, spolupráca, dôvera, inovatívnosť a bezpečnosť sú kľúčovými hodnotami spoločnosti a pre Vagonárov nie sú ničím novým, avšak v týchto dňoch naberajú na sile a význame. Veríme, že sa nedáme opantať „falošným“ pocitom bezpečia a v našej spoločenskej zodpovednosti i naďalej vytrváme.

Vaša redakčná rada



NAŠA TATRAVAGÓNKA

Autor: František Cvangroš	typ Fiata	1	ofúkol	starý model, archetyp	nevelké	oslovenie Evy	nápoved': eladó, keš, urda, Remda	práve teraz	3	neprilepaj	šaty, dresy
usmrťme poto-pením							pripevnia				
nehovor							lós láska, po talian.				
oklamú, podvedú								šachový koeficient sťa			
 juhoamer. čaj kolok, po česky						matka kanón					
kapus-tovitá zelenina (mn.č.)					spolu borí						
strednica			pre-pracuj 2							4	pred-stavená kláštorá, opátka
ochranný náter				přibytky včiel len				rus. rieka Org.Europ. de Coop. Econom.			
meno Carusa							opracuj ďobaním vrava				
svätyňa v Mekke						nemecké sídlo batoh (zastar.)					
 náš herec (Juraj)	osobné zámeno patriaci emirovi				lekársky predpis citoslovce drcnutia						
ázijská minca (všeob.)				ruské chaty predávač, po maďar.					okrem iného pre-klínal		
utiš, zmierni								Klub vod. športov kyprí pluhom			
sídlo v Poľsku							oliva (bot.) symbol mesta				
sladká žinčica					prírodný vosk osobné zámeno						Antonov (skr.)
druh hudobnej skladby						Adriána (dom.)					
lietadlo (zastar.)						obec pri Rim. Sobote					

TAJNIČKA KRÍŽOVKY:

MENO STREDISKO

Tajnička z minulého čísla... **MUŽOM PRE RADOSŤ DALA MATKA PRÍRODA.**

16 € ziskava: **Marek Škirta** 42 216; **9 €** ziskava: **Ladislav Janoško** 42 212.

Tajničku krížovky vhadzujte do schránok, ktoré nájdete na všetkých vrátniciach spoločnosti TATRAVAGÓNKA.

Vydáva: TATRAVAGÓNKA, a. s. Poprad, Štefánikova 887/53, 058 01 Poprad | Náklad: 2400 ks | Šéfredaktorka: Bc. Zuzana DOMANICKÁ, jazyková korektúra: Ing. Marcela Kovaľová, PhD | Redakcia: Štefánikova 887/53, 058 01 Poprad, tel.: +421 52 711 2339, vagonar@tatravagonka.sk | Nakladateľ, prepress a tlač: PROGRUP SK, s. r. o., Zvonárska 32, Sp. Nová Ves